



در مورد نحوه اجرای این قراردادها و سایر موارد مربوطه با شما هماهنگی خواهد شد. همچنین در خصوص نحوه اجرای این قراردادها و سایر موارد مربوطه با شما هماهنگی خواهد شد. همچنین در خصوص نحوه اجرای این قراردادها و سایر موارد مربوطه با شما هماهنگی خواهد شد.

www.mpa.gov.ir

رئیس هیئت مدیره امور اقتصادی
اداره امور اقتصادی
رئیس هیئت مدیره امور اقتصادی

این قرارداد در تاریخ ... در تهران منعقد گردید.

این قرارداد در تاریخ ... در تهران منعقد گردید. این قرارداد در تاریخ ... در تهران منعقد گردید. این قرارداد در تاریخ ... در تهران منعقد گردید. این قرارداد در تاریخ ... در تهران منعقد گردید. این قرارداد در تاریخ ... در تهران منعقد گردید.

مقدمه



<p>4.3 اداړه نلې ټولې قراړدادي را با داوطلبان محروم شده و يا تحت محروميت ځي نمانده. لست داوطلبان محروم شده و تحت اداړه نلې ټولې قراړدادي را با داوطلبان محروم شده و يا تحت محروميت ځي نمانده. لست داوطلبان محروم شده و تحت اداړه نلې ټولې قراړدادي را با داوطلبان محروم شده و يا تحت محروميت ځي نمانده.</p>	<p>4.4 داوطلبان محروم شده است شواهد و مدارکي تثبیت جویته را مطابق مدارکات ماده معلومات داوطلبانی ارائه نمایند. می باشد. محرومیت از وین سایت اداړه نلې قراړدادي را با داوطلبان محروم شده و يا تحت محروميت ځي نمانده.</p>
<p>4.2 داوطلبان بنام نهاد ماده معلومات داوطلبانی در صورت مستقیم یا غیر مستقیم نسبت به شرکت یا شرکت های متعلق به این امر اقدام کرده اند. این شرکت یا شرکت های متعلق به این امر اقدام کرده اند. این شرکت یا شرکت های متعلق به این امر اقدام کرده اند. این شرکت یا شرکت های متعلق به این امر اقدام کرده اند.</p>	<p>4.1 داوطلبان و شرکای وی میتوانند ماده معلومات داوطلبانی را با رعایت محدودیت های ماده معلومات داوطلبانی قراړدادي و اداړه نلې قراړدادي فرعي، ساکن، تبعه و یا تبعه در یک کشور و یا محرومیت نمایند. این شرکت یا شرکت های متعلق به این امر اقدام کرده اند. این شرکت یا شرکت های متعلق به این امر اقدام کرده اند.</p>
<p>3.5 داوطلبان، قراړدادي و قراړدادي فرعي ماده معلومات داوطلبانی را با رعایت محدودیت های ماده معلومات داوطلبانی قراړدادي و اداړه نلې قراړدادي فرعي، ساکن، تبعه و یا تبعه در یک کشور و یا محرومیت نمایند. این شرکت یا شرکت های متعلق به این امر اقدام کرده اند. این شرکت یا شرکت های متعلق به این امر اقدام کرده اند.</p>	<p>3.4 اداړه نلې قراړدادي را با داوطلبان محروم شده و يا تحت محروميت ځي نمانده. لست داوطلبان محروم شده و تحت اداړه نلې ټولې قراړدادي را با داوطلبان محروم شده و يا تحت محروميت ځي نمانده. لست داوطلبان محروم شده و تحت اداړه نلې ټولې قراړدادي را با داوطلبان محروم شده و يا تحت محروميت ځي نمانده.</p>

4 - ماده 4
داوطلبان
واحد شرایط



اجتماعات و اجراءات در خصوص مسائل و مسائل
در این زمینه در این جلسه در این جلسه در این جلسه
در این جلسه در این جلسه در این جلسه

9- معلومات در مورد دعوی در جریان و با اجتماع
با اجتماع در این جلسه در این جلسه در این جلسه
در این جلسه در این جلسه در این جلسه

8- مدارک که نشان دهنده موجودیت سرمایه دورانی کافی
برای سرمایه گذاری در این زمینه در این جلسه در این جلسه
در این جلسه در این جلسه در این جلسه

7- گزارش وضعیت مالی و وضعیت نامیه نامیه مالی نامیه
برای سرمایه گذاری در این زمینه در این جلسه در این جلسه
در این جلسه در این جلسه در این جلسه

6- اطلاعات و گزارش مدیریت نامیه نامیه نامیه
برای سرمایه گذاری در این زمینه در این جلسه در این جلسه
در این جلسه در این جلسه در این جلسه

5- اقدامات عمده نامیه نامیه نامیه نامیه
برای سرمایه گذاری در این زمینه در این جلسه در این جلسه
در این جلسه در این جلسه در این جلسه

4- تجربه کاری با نامیه نامیه نامیه نامیه
برای سرمایه گذاری در این زمینه در این جلسه در این جلسه
در این جلسه در این جلسه در این جلسه

3- ارزش مجموعی نامیه نامیه نامیه نامیه
برای سرمایه گذاری در این زمینه در این جلسه در این جلسه
در این جلسه در این جلسه در این جلسه

2- صلاحیت نامیه نامیه نامیه نامیه
برای سرمایه گذاری در این زمینه در این جلسه در این جلسه
در این جلسه در این جلسه در این جلسه

1- نقل اسناد که نشان دهنده وضعیت حقوقی، محل
برای سرمایه گذاری در این زمینه در این جلسه در این جلسه
در این جلسه در این جلسه در این جلسه

5.3 در صورت عدم راه اندازی ارزیابی کلی
برای سرمایه گذاری در این زمینه در این جلسه در این جلسه
در این جلسه در این جلسه در این جلسه

5.2 در صورت انجام ارزیابی کلی
برای سرمایه گذاری در این زمینه در این جلسه در این جلسه
در این جلسه در این جلسه در این جلسه

5.1 تمام اطلاعات اولیه که در این جلسه
برای سرمایه گذاری در این زمینه در این جلسه در این جلسه
در این جلسه در این جلسه در این جلسه

5 - ماده 5
اهلیت
د وظایف



	<p>5.5 جهت واجد شرایط شناخته شدن برای اعطای قرارداد و وظایف بابت سایر ذیل را دارا باشد. مگر وظایف بابت سایر موارد در صفحه معلومات و اطلاعات درج شده در صفحه معلومات و اطلاعات درج شده است.</p> <p>1- مجاز معاملات در سکتور ساختمانی در خلال مدت مشخص شده؛</p> <p>2- تجربه منجبه قراردادی اصلی در امور ساختمانی در صفحه معلومات و اطلاعات درج شده است؛</p> <p>3- یک پلان دسترسی (مالکیت و اجاره) به موقع تحویل شده؛</p> <p>4- داشتن یک مدیر قرارداد با (5) سال تجربه کاری در امور ساختمانی با سابقه مشابه سابق حداقل (3) سال تجربه کاری منجبه مدیریت؛</p> <p>5- دارای سالی سابقه و با انواع اعتبارات (قرضه) که کمتر از مبلغ تکی رفته در صفحه معلومات و اطلاعات درج شده و پیشتر از تعهدات مالی و وظایف برای سایر</p>
	<p>5.4 در صورت که وظایف شرکت مشتری (IV) دو یا بیشتر موارد زیر رعایت موارد به علاوه مگر باشد، در صفحه معلومات و اطلاعات درج شده است. مگر باشد، در صفحه معلومات و اطلاعات درج شده است. مگر باشد، در صفحه معلومات و اطلاعات درج شده است.</p> <p>1- آفر شامل معلومات مندرج بند 3 ماده 5 این دستورالعمل برای هر شرکت مشتری باشد؛</p> <p>2- آفر به منظور الزامیت فائزونی آن توسط تمام شرکت مهر و امضا شده باشد؛</p> <p>3- تمامی شرکتی بصورت مشتری مطابق شرایط قرارداد مطابق شرایط شرکتی مشتری؛</p> <p>4- یکی از شرکتی منجبه مشتری اصلی معرفی گردیده و مسؤول آن شرکتی منجبه مشتری و با تجربه رهبرانه و با تجربه رهبرانه و با تجربه رهبرانه و با تجربه رهبرانه؛</p> <p>5- اجرای قرارداد براساس پیشمول براساس پیشمول براساس پیشمول؛</p> <p>6- نقل و انتقال موافقتنامه شرکت مشتری که توسط شرکت امضا گردیده است.</p>
<p>ماده در مورد 10-معلومات در مورد اعطای قرارداد فرعی</p>	<p>ماده در مورد 10-معلومات در مورد اعطای قرارداد فرعی</p>



<p>شرطنامه</p> <p>مبذرجات</p> <p>ماده 9-6</p>	<p>این شرطنامه شامل قسمت های ذیل و ضمیمه های آن می باشد:</p> <p>9.1 این <u>دستور العمل</u> این 11 ماده</p> <p>قسمت اول : دستور العمل برای واداخلنی</p> <p>قسمت دوم : صفحه معلومات واداخلنی</p> <p>قسمت سوم : فوریه های واداخلنی</p> <p>قسمت چهارم : شرایط عمومی قرارداد واداخلنی</p> <p>قسمت پنجم : شرایط اجراء واداخلنی</p> <p>قسمت ششم : مشخصات</p> <p>قسمت هفتم : نقشه ها</p> <p>قسمت هشتم : تقسیمات</p>
<p>شرطنامه</p>	
<p>شرطنامه</p> <p>ماده 8-7</p>	<p>8.1 واداخلنی در جهت تجدید بنا و احداث و توسعه کلیه خطوط مخابراتی و عملیات آن در کلیه مناطق تحت پوشش این شرکت می باشد. هر گونه تغییر در محدوده یا مقاصد این خطوط باید به صورت کتبی و با توافق واداخلنی صورت گیرد. هر گونه تغییر در این موارد نیازمند توافق واداخلنی است.</p>
<p>شرطنامه</p> <p>ماده 7-7</p>	<p>7.1 واداخلنی بصره خود آفر را بدین ترتیب در اختیار شما قرار می دهد.</p>
<p>شرطنامه</p> <p>ماده 6-6</p>	<p>6.1 هر واداخلنی می تواند یک آفر را بصورت انحصاری یا مشترک بدهد. هر واداخلنی می تواند با توافق واداخلنی، شرکت دیگری را جهت اجرای پروژه مشترک با خود در نظر بگیرد. این شرکت می تواند با توافق واداخلنی، شرکت دیگری را جهت اجرای پروژه مشترک با خود در نظر بگیرد. هر واداخلنی می تواند با توافق واداخلنی، شرکت دیگری را جهت اجرای پروژه مشترک با خود در نظر بگیرد.</p>
<p>شرطنامه</p> <p>ماده 5.6</p>	<p>5.6 این شرکت می تواند با توافق واداخلنی، شرکت دیگری را جهت اجرای پروژه مشترک با خود در نظر بگیرد. هر واداخلنی می تواند با توافق واداخلنی، شرکت دیگری را جهت اجرای پروژه مشترک با خود در نظر بگیرد. هر واداخلنی می تواند با توافق واداخلنی، شرکت دیگری را جهت اجرای پروژه مشترک با خود در نظر بگیرد.</p>



کسر قرمز کردن. "توجه: سر قیمت ها" یا "قیمت واحد و قیمت کلی" قیمت پذیرفته شده را با "داده های مالی" مقایسه کنید.

<p>15.2 مبلغ نرخ تبادل، نرخ فروشی و افغانستان را در روز مستخرج صفحه معلومات دواطلبی می باشد.</p>	
<p>15.1 دواطلبان باید نرخ واحد و قیمت های مستخرج آفر⁵ را به واحد پولی افغانی برابر بمایند، مگر اینکه در صفحه معلومات دواطلبی طوری دیگر گفته باشد.</p>	<p>-15 آفر ساده و پرداخت اسعار</p>
<p>14.4 صورت دیگر در صفحه معلومات دواطلبی و شرایط حساب شرایط عمومی و سایر شرایط را با آفر جویشت متناسب نمایند. دواطلبان معلومات لازم مستخرج ماده 47 و قیمت های آفر در جریان اجرای قرارداد قابل قرارداد و احکام ماده 47 شرایط عمومی قرار داد، نرخ</p>	
<p>14.3 محمولات قابل پرداخت، مالیات، بهسول مالیات بر معاملات استثنای⁴ (BRT) و سایر مکلفیت های مالی قابل پرداخت تحت این قرارداد 28 روز قبل از بجم متعادل در قیمت های و قیمت مجموعی آفر، در قیمت آفر، شامل کرده.</p>	
<p>14.2 دواطلبان باید نرخ ها و قیمت های برای اعلام مورد ساینده را اعلام کنند. تمام شرایط و شرایط را در قرارداد ذکر کرده. در صورت نیاز به توضیح، دواطلبان باید برای آن قیمت ارائه کنند. در صورتی که با اعلامی که برای آن قیمت ارائه شد، در مورد قرارداد با مشکل باشد، دواطلبان مستخرج ماده 47 شرایط عمومی قرار داد، مستخرج ماده 47 شرایط عمومی قرار داد، مستخرج ماده 47 شرایط عمومی و سایر شرایط را با آفر جویشت متناسب نمایند. دواطلبان معلومات لازم مستخرج ماده 47 و قیمت های آفر در جریان اجرای قرارداد قابل قرارداد و احکام ماده 47 شرایط عمومی قرار داد، نرخ</p>	
<p>14.1 قراردادهای برای تمام امور ساختمانی مستخرج بند 1 ماده 1 از طریق دواطلبی و توسط دواطلبی ارائه می گردد. این دستورالعمل³ به اساس بل انجام کار قیمت گذاری شده که توسط دواطلبی ارائه می گردد می باشد.</p>	<p>- 14 آفر ماده قیمت</p>
<p>13.1 آفر ارائه شده شامل اسناد ذیل می باشد: 1- تضمین آفر در مطابقت با ماده 17 این دستور العمل؛ 2- بل انجام کاری³ قیمت گذاری شده؛ 3- فورمه آفر دواطلبی؛ 4- اسناد و فورم معلومات اهلیت؛ 5- آفر های تبدیل در صورت که صورت که باشد؛ و 6- سایر مواد مطالبه شده در صفحه معلومات دواطلبی.</p>	<p>-13 شامل ماده آفر اسناد</p>



<p>172- مقدار تضمین آفر در صفحه معلومات دواطلبنی مشخصه کردید ه و می تواند به واحد پول افغانی و با سایر اسعار قابل تضمین کرد. آریه کرده. آریه افغانی دواطلبنی و آفر می تواند:</p>	<p>1- به شکل ضمانت بانکی و پول نقد آریه کرده. 2- دواطلبنی می تواند تضمین آفر را از یک نهاد معتبر اسلامی هر کشور و احد شرایط تهیه نماید. هر گاه نهاد افغانستان و یا قورمه های دیگری که قبل از تسلیمی تضمین آفر متدرج قسمت 9 قورمه های قرار داد و 3- تضمین آفر باید کاملاً در مطابقت با یکی از فورم های 4- در صورت تطبیق هدایت بند 5 ماده 17 این دستور العمل، با درجواست کتبی اداره به اسرع وقت قابل پرداخت باشد. 5- نسخه اصلی آن تسلیم داده شود. کاپی قابل قبول نخواهد بود.</p>
<p>17- آفر اظهار نام و تضمین ماده</p>	<p>17.1 دواطلبنی مکلف است، تضمین آفر یا اظهار نام و تضمین آفر را منجبت جزاً آفر خود تهیه نماید. آفر بدون تضمین آفر غیر جوانگو چنداشته شده، رد میگردد.</p>
<p>16- آفرها اعلامیه ماده</p>	<p>16.1 آفر باید به مدت متدرج صفحه معلومات دواطلبنی اعلامیه داشته باشد. این مدت در دواطلبنی های ملی نمی تواند بیشتر از (90) روز بعد از حتم اعلامیه تسلیمی اعلامیه داشته باشد. آفرها باید با مدت اعلامیه کمتر از اعلامیه متدرج این شرطنامه، غیر جوانگو چنداشته شده، رد میگردد. در دواطلبنی بین المللی اعلامیه متدرج آفر دواطلبنی از 120 روز بوده نمی تواند. در حالات استثنائی اداره از دواطلبنی تقاضای نماید تا مدت اعلامیه آفر را به مدت مشخصه نمود نماید. تقاضای اداره برای تمدید و جوانگو دواطلبنی طور کتبی صورت میگردد. در صورت تمدید اعلامیه متدرج آفر، اعلامیه متدرج آفر نیز برای مدت مشابه تمدید میگردد. دواطلبنی نمی تواند در آفر تمدید شده خویش این 17 ماده متدرج حالات نماید، حالات متدرج متدرج آفر در صورت رد امر مستثنی است. در صورت رد دستور العمل از این امر استثناء است. در صورت رد دواطلبنی و اعلامیه متدرج آفر از جانب دواطلبنی دواطلبنی آفر مسترد می گردد. در صورت رد جوانگو دواطلبنی آفر مسترد می گردد. در صورت رد جوانگو دواطلبنی آفر مسترد می گردد. در صورت رد جوانگو</p>
<p>15.3</p>	<p>آفر دواطلبنی مکلف است جزئیات اسعار خارجی لازم را در آفر آریه نماید.</p>



23.3 مرکز آبرای، تعویض و تعییر آفر ها در قاصه زهمه آفر
میان مرن الاجل تسلیمی آفر ها و جتم معاهد اعتبار آفر
طوری که در فوریه تسلیمی آفر تبار رفته بشمول معاهد
تعمیر شده اعتبار آفر صورت گرفته نمیشود. انصراف
در چنین حالت منتج به عدم مسترد نمودن تضمین آفر یا
اخراج اظهار نامه تضمین آفر مطابق ماده 17 دستور
العمل برای آواطلبی میگردود.

23.2 تعویض یا تعییر آفر ها بعد از مرن الاجل تسلیمی آفر
صورت گرفته نمیشود.

23.1 آواطلبی می تواند، قبل از جتم معاهد تسلیمی آفر ها،
با ارسال اطلاعیه کتبی که توسط معاهد تسلیمی آفر ها
و آواطلبی امضاء شده باشد، ناشی از اصلاحات مرسوم
در آن آفر باشد، یا با اطلاع کتبی که آفر آفر آفر
انصراف آفر آفر آفر آفر آفر آفر آفر آفر آفر آفر آفر
آفر آفر آفر آفر آفر آفر آفر آفر آفر آفر آفر آفر آفر
آفر آفر آفر آفر آفر آفر آفر آفر آفر آفر آفر آفر آفر
آفر آفر آفر آفر آفر آفر آفر آفر آفر آفر آفر آفر آفر
آفر آفر آفر آفر آفر آفر آفر آفر آفر آفر آفر آفر آفر
آفر آفر آفر آفر آفر آفر آفر آفر آفر آفر آفر آفر آفر
آفر آفر آفر آفر آفر آفر آفر آفر آفر آفر آفر آفر آفر

آفرها
تعییر
تعویض
و
انصراف،
ماده 23-
23-2

ماده 22-
آفر ها
وقت
با
رستده

22.1 آفر ها با وقت رستده رد گردیده و بدون باز شدن
مسترد میگرددند.

21.2 آواطلبی می تواند در صورت لزوم، با صدور یک تعییر طبق
ماده 11 دستور العمل برای آواطلبی، معاهد تسلیمی آفر
ها را تعییر نماید. در این صورت حثی و مکلفیت
آفر آفر آفر آفر آفر آفر آفر آفر آفر آفر آفر آفر آفر
آفر آفر آفر آفر آفر آفر آفر آفر آفر آفر آفر آفر آفر
آفر آفر آفر آفر آفر آفر آفر آفر آفر آفر آفر آفر آفر
آفر آفر آفر آفر آفر آفر آفر آفر آفر آفر آفر آفر آفر
آفر آفر آفر آفر آفر آفر آفر آفر آفر آفر آفر آفر آفر
آفر آفر آفر آفر آفر آفر آفر آفر آفر آفر آفر آفر آفر

ماده 21-
معهده
تسلیمی
آفرها

21.1 آفر ها باید قبل از جتم معاهد تسلیمی آفر ها،
معلومات آواطلبی به آدرس مسترد صفحه معلومات آواطلبی
تسلیم گردند.

20.4 در صورتیکه بابت رسته و علامه گذاری شده باشد، آفر
مسئولیت بیخبری یا باز شدن آفر قبل از مرن الاجل را
بدرند.

20.3 علاوه بر علامه تسلیمی معییر بند 2 ماده 20 دستور
العمل، داخل بسته حاوی نام و آدرس آواطلبی باید در
صورت اعلام آفر با وقت رستده، آفر آفر آفر آفر آفر
آفر آفر آفر آفر آفر آفر آفر آفر آفر آفر آفر آفر آفر
آفر آفر آفر آفر آفر آفر آفر آفر آفر آفر آفر آفر آفر
آفر آفر آفر آفر آفر آفر آفر آفر آفر آفر آفر آفر آفر
آفر آفر آفر آفر آفر آفر آفر آفر آفر آفر آفر آفر آفر

3- حاوی هشدار مبنی بر عدم بازگشتی آن قبل از تاریخ
آفر گشایی در مطابقت با مواد مربوط دستور العمل.



	<p>30.1 اداره در ارزیابی آفر ها ، قیمت ارزیابی شده هر آفر را -1-تمتج اشتباهات مطابق ماده 28 این دستور العمل؛ 2-مبلغی هر گونه وجه احتیاطی در بل انجام کار و جمع مبلغی هر گونه وجه احتیاطی رعایتی کند شده اند؛ 3-تعمیرات یک تعمیرات مناسب برای هر گونه تفاوت ها ، انجرافات ، پیشی برداخت و تا ریزج تکمیل نماید در حدود مقرول قبلاً تعیین شده یا پیشنهاد های بدیل در مطابقت با 4-تعمیرات رعایتی مناسب 5-انعکاس هزینه تعمیرات با</p>
ماده 30- ارزیابی و مقایسه آفر ها	<p>30.1 اداره در ارزیابی آفر ها ، قیمت ارزیابی شده هر آفر را در ارزیابی آفر ها ، قیمت ارزیابی شده هر آفر را مطابق ماده 30 این دستور العمل 1- قیمت ارزیابی آفر ها را بر مبنای صورت حساب ارائه شده بر اساس فهرست قیمت آفر ها در صورت لزوم در صورت لزوم مطابق ماده 30 این دستور العمل 2- قیمت ارزیابی آفر ها را بر مبنای صورت حساب ارائه شده بر اساس فهرست قیمت آفر ها در صورت لزوم در صورت لزوم مطابق ماده 30 این دستور العمل 3- قیمت ارزیابی آفر ها را بر مبنای صورت حساب ارائه شده بر اساس فهرست قیمت آفر ها در صورت لزوم در صورت لزوم مطابق ماده 30 این دستور العمل 4- قیمت ارزیابی آفر ها را بر مبنای صورت حساب ارائه شده بر اساس فهرست قیمت آفر ها در صورت لزوم در صورت لزوم مطابق ماده 30 این دستور العمل</p>
ماده اسعار ارزیابی آفر در 29-	<p>29.1 آفر ها به واحد پولی مطابق بند 1 ماده 15 این دستور العمل ارزیابی می شود ، در صورتیکه در صورتیکه در مناقصه آفر ها به واحد پولی ارزیابی آفر ها صورت میگیرد و واحد پولی ارزیابی آفر ها به واحد پولی ارزیابی آفر ها مطابق ماده 29.1 این دستور العمل ارزیابی می شود ، در صورتیکه در صورتیکه در صورتیکه در صورتیکه در صورتیکه در صورتیکه</p>
اشتباهات	<p>28.2 هرگاه در اولیای محتج اشتباهات محتج آفر جویوش را قابل بکنند ، آفر وی و قیمت آن آفر آفر آفر آفر آفر آفر استرداد دانسته شده یا اظهارنامه تضمین آفر آفر آفر آفر آفر کردند ؛ 1- هرگاه تفاوتی میان مبلغ به خروج و ارقام وجود داشته باشد ، مبلغ به خروج مدار اعتبار خواهد بود . 2- در صورت عدم توافق بر فی قی با قیمت مجموعی قلم مربوط ، هر واحد واحد واحد واحد واحد واحد واحد واحد واحد تعمیرات متکرده . مگر اینکه از نظر اداره به صورت واحد واحد کدام علامه اشاری در قیمت فی واحد بنجا تعمیر گردید ؛ 3- قیمت فی واحد واحد واحد واحد واحد واحد واحد واحد واحد گردید ؛ 4- هرگاه تفاوتی میان مبلغ به خروج و ارقام وجود داشته باشد ، مبلغ به خروج مدار اعتبار خواهد بود . 5- در صورت عدم توافق بر فی قی با قیمت مجموعی قلم مربوط ، هر واحد واحد واحد واحد واحد واحد واحد واحد واحد تعمیرات متکرده . مگر اینکه از نظر اداره به صورت واحد واحد کدام علامه اشاری در قیمت فی واحد بنجا تعمیر گردید ؛</p>



- بازرسی و تطبیق های مجاری فنی قابلیت مبنای شرکت ،
- 12- تمام شرکت های که در مورد تمدن قابل قبول بوده ،
- 11- معلومات در مورد اعطای قرارداد فیزی
- اجسام صادره در مورد .
- بوده باشد بشمول طرفین دعوی ، مبلغ منجر منجر و
- 10- معلومات در مورد دعوی در جریان و یا اجتناب
- سایت قرارداد ها و اقرای های ارایه شده باشد .
- قرارداد بیشتر از سایر موارد مالی مملکتی در این
- که بدون شمولیت پایش قابل قضاوت باشد این
- اعتبارات (قرضه) و سایر منابع قابل دسترسی به
- نزد و اطلب برای اجرای این قرارداد (دسترسی به
- 9- مدارکی که نشان دهنده موجودیت سرمایه دورانی کافی
- در (5) سال گذشته ؛
- بنا بر ظاهر نامه تصدیق مالی مبنای
- 8- گزارش وضعیت مالی و طلبی مبنای شرکت با
- می شود ؛
- تجدیدی که برای این قرارداد اجتماس داده
- 7- امنیت و تجارب کارمندان مدیریت ساحه و پرسنل
- اجرای این قرارداد ؛
- 6- اقبال عمده تجزیه های اطلاعات شده برای
- معلومات بیشتر با وی تماس گرفت .
- قرارداد شده با ذکر طرف قرارداد که می توان برای
- 5- تجزیه کاری با ماموریت و اندازه مشابه در ده (10)
- گذشته ؛
- 4- ارزش مجموعی امور انجامی اجرا شده در 10 سال
- 3- صلاحیت نامه مهری و امضا شده ؛
- 2- خواند قابلیت کاری صادره اداره محترم انرا
- ثبت ، آدرس تجاری و نوع فعالیت و اطلبی باشد ؛
- 1- نقل اصلی اسناد که نشان دهنده وضعیت حقوقی ، محل

در مورد تطبیق معلومات منتشر بند 3 ماده 5 دستور العمل برای در صورت معلوم مبنای :

ماده 5.3 دستور العمل برای در صورت معلوم مبنای

www.mpa.gov.ir
بازرسی :
اشرای در تراکات عامه از آدرس ذیل قابل دریافت می
لست شرکت های معروف شده و تحت پژوه صورت ان

ماده 4.3 دستور العمل برای در صورت معلوم مبنای

در صورت معلوم مبنای :
(قابل تطبیق نیست)

ماده 4.1 دستور العمل برای در صورت معلوم مبنای



موضوع کار	درجه تحصیلی	شماره کارمند کلیدی
مشاوره مشاوره اولیه تخمین هزینه کارهای		
<p>درخواست کارمندان دولت برای هر سال ضروری می باشد و در اول هر سال از طرف وزارت ارتباطات و فناوری اطلاعات و سازمان تامین اجتماعی و سازمان امور مالیاتی و سایر دستگاه های ذی ربط و متعلقه به منظور بررسی و تایید بودجه و تامین اعتبارات مورد نیاز، در راستای اجرای سیاست های کلی نظام در زمینه های مختلف و در راستای تحقق اهداف تعیین شده در سند چشم انداز جمهوری اسلامی ایران، از شما دعوت می گردد تا با توجه به درخواست های فوق الذکر، در خصوص تخمین هزینه های مورد نیاز برای اجرای پروژه های مذکور، مطالعه کرده و برآورد هزینه های مورد نیاز را در اختیار این شرکت قرار دهید. همچنین خواهشمند است در صورت امکان، در خصوص نحوه تامین اعتبارات مورد نیاز، پیشنهادات خود را به این شرکت اعلام نمایید.</p> <p>موضوع کار: مشاوره و تایید بودجه و تامین اعتبارات مورد نیاز برای اجرای پروژه های مختلف و در راستای تحقق اهداف تعیین شده در سند چشم انداز جمهوری اسلامی ایران.</p> <p>مدت زمان: ۳ ماه و ۳۰ روز کاری</p>		
<p>تخمین هزینه های مورد نیاز برای اجرای پروژه های مختلف و در راستای تحقق اهداف تعیین شده در سند چشم انداز جمهوری اسلامی ایران. همچنین خواهشمند است در صورت امکان، در خصوص نحوه تامین اعتبارات مورد نیاز، پیشنهادات خود را به این شرکت اعلام نمایید.</p> <p>موضوع کار: مشاوره و تایید بودجه و تامین اعتبارات مورد نیاز برای اجرای پروژه های مختلف و در راستای تحقق اهداف تعیین شده در سند چشم انداز جمهوری اسلامی ایران.</p> <p>مدت زمان: ۳ ماه و ۳۰ روز کاری</p>		
<p>تخمین هزینه های مورد نیاز برای اجرای پروژه های مختلف و در راستای تحقق اهداف تعیین شده در سند چشم انداز جمهوری اسلامی ایران. همچنین خواهشمند است در صورت امکان، در خصوص نحوه تامین اعتبارات مورد نیاز، پیشنهادات خود را به این شرکت اعلام نمایید.</p> <p>موضوع کار: مشاوره و تایید بودجه و تامین اعتبارات مورد نیاز برای اجرای پروژه های مختلف و در راستای تحقق اهداف تعیین شده در سند چشم انداز جمهوری اسلامی ایران.</p> <p>مدت زمان: ۳ ماه و ۳۰ روز کاری</p>		

شماره ۱
مدت زمان: ۳ ماه و ۳۰ روز کاری
موضوع کار: مشاوره و تایید بودجه و تامین اعتبارات مورد نیاز برای اجرای پروژه های مختلف و در راستای تحقق اهداف تعیین شده در سند چشم انداز جمهوری اسلامی ایران.

شماره ۲
مدت زمان: ۳ ماه و ۳۰ روز کاری
موضوع کار: مشاوره و تایید بودجه و تامین اعتبارات مورد نیاز برای اجرای پروژه های مختلف و در راستای تحقق اهداف تعیین شده در سند چشم انداز جمهوری اسلامی ایران.

شماره ۳
مدت زمان: ۳ ماه و ۳۰ روز کاری
موضوع کار: مشاوره و تایید بودجه و تامین اعتبارات مورد نیاز برای اجرای پروژه های مختلف و در راستای تحقق اهداف تعیین شده در سند چشم انداز جمهوری اسلامی ایران.

شماره ۴
مدت زمان: ۳ ماه و ۳۰ روز کاری
موضوع کار: مشاوره و تایید بودجه و تامین اعتبارات مورد نیاز برای اجرای پروژه های مختلف و در راستای تحقق اهداف تعیین شده در سند چشم انداز جمهوری اسلامی ایران.



داوران برای دستورالعمل ماده 16.1 داوران	متعهد اعتبار آفر/بود (90) روز / می باشد.
داوران برای دستورالعمل ماده 15.2 داوران	می باشد / می باشد (بازنگری در آفر) / آفر منبع نرخ بنایه اسعار اسعار نرخ بنایه اسعار اسعار
داوران برای دستورالعمل ماده 15.1 داوران	اسعار / واحد پول آفر/ می باشد.
داوران برای دستورالعمل ماده 14.4 داوران	قیمت قرارداد قابل / قابل تعدیل نیست / درج گردد.
داوران برای دستورالعمل ماده 3 جزء 14 داوران	داوران باید نرخ مناسب مالیات و اجزای BRT را در قیمت های ارائه شده شان ذکر کنند
داوران برای دستورالعمل ماده 6 جزء 13 داوران	داوران باید همراه با آفر خود اسناد اسناد 1. اظهارنامه تضمین آفر قابل تطبیق است 2. بل انجام کاری بنایه شده برای هر 3. فورمه تسلیمی آفر 4. اسناد و فورم معلومات اهلیت 5. کاری کاران با اعتبار 6. جواز یا اعتبار صادره اداره محترم آفر 7. جدول زمانی / کاری 8. تمام شرایط بنایه توسط داوران مهر کرده و فورمه های داده در شرایط بنایه بنایه شده بصورت درست و مکمل بنایه شده و بعد بنایه شده بنایه توسط رئیس، معاون و یا نماینده با صلاحیت امضا و مهر کرده.
داوران برای دستورالعمل ماده 12.1 داوران	آفر به زبان/دوره / ارائه می گردد.
2. تهیه آفرها	



<p>17.2 ماده دستورالعمل دواوطلبان برای</p>	<p>اظهاریانه تضمین آفر قابل تطبیق است اظهاریانه در صورت معامله مشتری بین دواوطلبان (JIT) و غیره، با توجه به اینکه این شرکت تمام بنام بنابر اظهاریانه تضمین آفر شده است و با توجه به اینکه این شرکت تمام بنام بنابر اظهاریانه تضمین آفر شده است و با توجه به اینکه این شرکت تمام بنام بنابر اظهاریانه تضمین آفر شده است</p>
<p>18.1 ماده دستورالعمل دواوطلبان برای</p>	<p>آفر های جدید { قابل قبول نیست } درج کرده می باشد.</p>
<p>20.1 ماده دستورالعمل دواوطلبان برای</p>	<p>تعداد کاپی های که تسلیم میگردند {یک اصل + یک کپی می باشد} کاپی های</p>
<p>20.2 ماده دستورالعمل دواوطلبان برای</p>	<p>مصرف به مقاصد ارائه آفر، آدرس اداره عبارت است از: Sefatullah.sajad@afghanatelecom.af محمد خان وات تعمیر بستم بارسال منزل 4 وزارت مخابرات و تکنالوژی، کابل افغانستان.</p> <p>توجه: مولوی مفتی سجاد - ریس تهیه و تایید شرکت - شرکت : مولوی لیلی خان</p>
<p>20.2 ماده دستورالعمل دواوطلبان برای</p>	<p>مصرف به مقاصد ارائه آفر، آدرس اداره عبارت است از: Sefatullah.sajad@afghanatelecom.af محمد خان وات تعمیر بستم بارسال منزل 4 وزارت مخابرات و تکنالوژی، کابل افغانستان.</p>
<p>20.2 ماده دستورالعمل دواوطلبان برای</p>	<p>مصرف به مقاصد ارائه آفر، آدرس اداره عبارت است از: Sefatullah.sajad@afghanatelecom.af محمد خان وات تعمیر بستم بارسال منزل 4 وزارت مخابرات و تکنالوژی، کابل افغانستان.</p>
<p>20.2 ماده دستورالعمل دواوطلبان برای</p>	<p>مصرف به مقاصد ارائه آفر، آدرس اداره عبارت است از: Sefatullah.sajad@afghanatelecom.af محمد خان وات تعمیر بستم بارسال منزل 4 وزارت مخابرات و تکنالوژی، کابل افغانستان.</p>

۰ پام یتلی ایفان مجله شرکت شوی پام 33.1 ۰ لاه

۰ ه عیلا قیرا داند

ایفان پام یتلی ایفان مجله شرکت شوی پام ۰ لاه

۰ لاه

۰ لاه

۰ لاه

۰ لاه

۰ لاه

۰ لاه

۰ لاه

۰ لاه

۰ لاه

۰ لاه

۰ لاه

۰ لاه

۰ لاه

۰ لاه

۰ لاه

۰ لاه

۰ لاه

۰ لاه

۰ لاه

۰ لاه

۰ لاه

۰ لاه

۰ لاه

۰ لاه

۰ لاه



۰ لاه



قورمه سالمت د پښتو

قورمه امور ساختماني كوچي / 03

قورمه امور ساختماني كوچي / 02

قورمه امور ساختماني كوچي / 01

قورمه نامه قنولي آفر

قورمه معلومات اخلت د اوپلني

قورمه تسلتمي آفر

شماره قورمه

خپلوان قورمه

قورمه هاي د اوپلني

قورمه ها : قسمت سوم :



نام تخصصیات	تخصصیات (تاریخ و سلسله)	موضوعات تخصصی	روش‌های یادگیری و ارزیابی
-------------	-------------------------	---------------	---------------------------

1.4. تخصصیات همواره به‌روزرسانی شده و با توجه به تغییرات علمی، تخصصی و آموزشی، دوره‌های تخصصی و مهارتی در طول دوره، در صورت لزوم به‌روزرسانی خواهد شد.

نام فرد	موضوع تخصصی	موضوع تخصصی	موضوع تخصصی
موضوعات تخصصی	موضوعات تخصصی	موضوعات تخصصی	موضوعات تخصصی
نام فرد و دوره	نام فرد، سال و سال تکمیل تخصصی	نام فرد، سال و سال تکمیل آن	نام فرد، سال و سال تکمیل آن

1.3. تعداد فارغ‌التحصیلیان از واحدهای تخصصی و مهارتی، مشابه سایر واحدهای تخصصی و مهارتی خواهد بود. در صورت لزوم، به‌روزرسانی خواهد شد.

1.2. معیارهای تخصصی و مهارتی، در طول دوره، به‌روزرسانی خواهد شد و با توجه به تغییرات علمی، تخصصی و آموزشی، دوره‌های تخصصی و مهارتی در طول دوره، در صورت لزوم به‌روزرسانی خواهد شد.

- 1.1. معیارهای تخصصی و مهارتی، در طول دوره، به‌روزرسانی خواهد شد و با توجه به تغییرات علمی، تخصصی و آموزشی، دوره‌های تخصصی و مهارتی در طول دوره، در صورت لزوم به‌روزرسانی خواهد شد.
- 1.2. معیارهای تخصصی و مهارتی، در طول دوره، به‌روزرسانی خواهد شد و با توجه به تغییرات علمی، تخصصی و آموزشی، دوره‌های تخصصی و مهارتی در طول دوره، در صورت لزوم به‌روزرسانی خواهد شد.
- 1.3. معیارهای تخصصی و مهارتی، در طول دوره، به‌روزرسانی خواهد شد و با توجه به تغییرات علمی، تخصصی و آموزشی، دوره‌های تخصصی و مهارتی در طول دوره، در صورت لزوم به‌روزرسانی خواهد شد.
- 1.4. معیارهای تخصصی و مهارتی، در طول دوره، به‌روزرسانی خواهد شد و با توجه به تغییرات علمی، تخصصی و آموزشی، دوره‌های تخصصی و مهارتی در طول دوره، در صورت لزوم به‌روزرسانی خواهد شد.

(۷۸) واحدهای تخصصی و مهارتی

تخصصیات و مهارت‌ها، در طول دوره، به‌روزرسانی خواهد شد و با توجه به تغییرات علمی، تخصصی و آموزشی، دوره‌های تخصصی و مهارتی در طول دوره، در صورت لزوم به‌روزرسانی خواهد شد.

فهرست واحدهای تخصصی و مهارتی / 02/02
فهرست واحدهای تخصصی و مهارتی



{گروه} شماره تلفن و فکس بانک کردک

1.9. می شود:

به بانک های ذیل تماس حاصل فرمایید و جهت دریافت مدارک و سوابق سلامت و سوابق تحصیلی و سایر مدارک مورد نیاز با آنها هماهنگی نمایید.

1.8. مدارک مورد نیاز جهت تکمیل نمودن معیاران احصایی: احوال نامه (تجدیدی)، دستنویس به انواع اعتبارات (قرضه) و سایر اسناد

1.7. کپی از اسناد تکمیلی (تجدیدی) به اوراق و حروف کردک سال {گروه} کشته، بیلانس

و سایر مدارک تکمیلی {گروه} کردک.

و سایر مدارک تکمیلی (تجدیدی) به اوراق و حروف کردک سال {گروه} کشته، بیلانس و سایر مدارک تکمیلی {گروه} کردک.

{گروه} {معلومات درج}	{گروه} {معلومات درج}	{گروه} {معلومات درج}	{گروه} {معلومات درج}
وظیفه	نام	تعداد سالهای تجربه کاری (عمومی)	تعداد سالهای تجربه کاری در این وظیفه

1.6. فرآیند تکمیل کردک می باشد.

1.6. فرآیند تکمیل کردک می باشد. فرآیند تکمیل کردک می باشد. فرآیند تکمیل کردک می باشد.

{گروه} {معلومات درج}	{گروه} {معلومات درج}	{گروه} {معلومات درج}	{گروه} {معلومات درج}
وظیفه	نام	تعداد سالهای تجربه کاری (عمومی)	تعداد سالهای تجربه کاری در این وظیفه

می باشد.

1.5. احصایی و تجزیه کارکنان کلیدی جهت ارائه و اجرای فرآیند کردک می باشد.

1.5. احصایی و تجزیه کارکنان کلیدی جهت ارائه و اجرای فرآیند کردک می باشد.

{گروه} {معلومات درج}	{گروه} {معلومات درج}	{گروه} {معلومات درج}	{گروه} {معلومات درج}
	کارانه	قابل دسترس	مقابل ارائه و تجربه



لم يتم حجزه في موريشس، في ظل العمل في موريشس وقراراته وقراراته في موريشس؛ أما في موريشس وقراراته وقراراته في موريشس؛ أما في موريشس وقراراته وقراراته في موريشس؛ أما في موريشس وقراراته وقراراته في موريشس؛

10th آبی نامہ اصولی فورم

نام : {نام شخص درج کرده}
 عنوان : {عنوان درج کرده}

3.1. وظایف و مسئولیت های مدیران موریشس و مقررات مربوطه را مطالعه کنید.

3. با مدیران موریشس:

- شرکتی است.
 - (3) تطبیق نام شرکت با نام شرکت موریشس؛
 - (2) نام شرکت موریشس را با نام شرکت موریشس تطبیق دهید؛
 - (1) نام شرکت موریشس را با نام شرکت موریشس تطبیق دهید؛
- 2.4. مطابق با نام شرکت موریشس و مقررات موریشس و مقررات موریشس؛
- 2.3. مطابق با نام شرکت موریشس و مقررات موریشس و مقررات موریشس؛
- 2.2. مطابق با نام شرکت موریشس و مقررات موریشس و مقررات موریشس؛
- 2.1. مطابق با نام شرکت موریشس و مقررات موریشس و مقررات موریشس؛

2. شرکت موریشس (24)

{قرارداد موریشس} : قرارداد موریشس و مقررات موریشس؛

1.11. مطابق با نام شرکت موریشس و مقررات موریشس و مقررات موریشس؛

{معلومات درج کرده}	{معلومات درج کرده}	{معلومات درج کرده}
منابع موریشس	دلیل موریشس	طریق موریشس

{قرارداد موریشس} : قرارداد موریشس و مقررات موریشس و مقررات موریشس؛

۱۰۰٪ ...
 ۱۱ ...
 ۱۲ ...

توضیحات تکمیلی در خصوص ...

۱۳ ...

۱۴ ...

۱۵ ...
۱۶ ...
۱۷ ...
۱۸ ...
۱۹ ...
۲۰ ...
۲۱ ...
۲۲ ...

۲۳ ...
 ۲۴ ...
 ۲۵ ...
 ۲۶ ...
 ۲۷ ...
 ۲۸ ...
 ۲۹ ...
 ۳۰ ...
 ۳۱ ...
 ۳۲ ...
 ۳۳ ...
 ۳۴ ...
 ۳۵ ...
 ۳۶ ...
 ۳۷ ...
 ۳۸ ...
 ۳۹ ...
 ۴۰ ...

ردیف	نام شرکت	نوع سهام	مقدار سهام	قیمت	مقدار	معلومات عمومی	
						تاریخ ثبت	محل ثبت
1
2
3
(ب) اطلاعات اضافی:							
1- این فورم جهت خرید و فروش سهام در بازار بورس تهران میسر می شود.							
2- این فورم باید در دفتر ثبت شرکت ها یا در یکی از دفاتر ثبت شرکت ها در تهران یا در یکی از دفاتر ثبت شرکت ها در شهرستان ها و استان ها در کشور ثبت شود.							
3- در صورتی که این فورم به صورت آنلاین در سامانه ثبت شرکت ها (TIC) ثبت شود، نیازی به ارائه مهر و امضاء نیست.							
4- در صورتی که این فورم به صورت کاغذی ثبت شود، باید در دو نسخه تکمیل و به همراه مهر و امضاء مدیرعامل شرکت به دفتر ثبت شرکت ها در تهران یا در یکی از دفاتر ثبت شرکت ها در شهرستان ها و استان ها در کشور ارائه شود.							
5- در صورتی که این فورم به صورت آنلاین در سامانه ثبت شرکت ها ثبت شود، باید در دو نسخه تکمیل و به همراه مهر و امضاء مدیرعامل شرکت به دفتر ثبت شرکت ها در تهران یا در یکی از دفاتر ثبت شرکت ها در شهرستان ها و استان ها در کشور ارائه شود.							
6- در صورتی که این فورم به صورت آنلاین در سامانه ثبت شرکت ها ثبت شود، باید در دو نسخه تکمیل و به همراه مهر و امضاء مدیرعامل شرکت به دفتر ثبت شرکت ها در تهران یا در یکی از دفاتر ثبت شرکت ها در شهرستان ها و استان ها در کشور ارائه شود.							
7- در صورتی که این فورم به صورت آنلاین در سامانه ثبت شرکت ها ثبت شود، باید در دو نسخه تکمیل و به همراه مهر و امضاء مدیرعامل شرکت به دفتر ثبت شرکت ها در تهران یا در یکی از دفاتر ثبت شرکت ها در شهرستان ها و استان ها در کشور ارائه شود.							
8- در صورتی که این فورم به صورت آنلاین در سامانه ثبت شرکت ها ثبت شود، باید در دو نسخه تکمیل و به همراه مهر و امضاء مدیرعامل شرکت به دفتر ثبت شرکت ها در تهران یا در یکی از دفاتر ثبت شرکت ها در شهرستان ها و استان ها در کشور ارائه شود.							



2- حواشی قابل خنجان: حواشی که در ماده 44 شرایط

عمومی قرارداد تعریف گردیده اند.

3- تاربخ تکمیل: تاربخ تکمیل امور ساختاری تصدیق

شده توسط مدیر پروژه در مطابقت به بند 1 ماده 55

شرایط عمومی قرارداد.

4- قرارداد: موافقتنامه کتبی میان ادا و قرارداد و قرارداد

3 ماده 2 بند 3 قرارداد شامل اسناد مندرج است.

5- قرارداد: شخص یا شرکتی که آفر وی برای انجام

امور ساختاری توسط ادا و قبول گردیده باشد.

6- آفر: آفر تکمیل که توسط ادا و طلب برنده به

7- قیمت قرارداد: قیمت مندرج نامه قبولی قیمت

8- روز: روز تقویمی می باشد.

9- مزه کار: کار که در مقابل آن به قرارداد به

اساس کار، مواد خام، دستورات به امضاء قیمتی

مواظقت شده است. مستقیم و مفاد قرارداد

10- بواقص: از کار که مطابق شرایط قرارداد

تکمیل نشده باشد.

11- سند تصدیق رفع بواقص: تصدیقنامه است که بعد

از اصلاح بواقص توسط مدیر پروژه به قرارداد صادر

12- متعهد رفع بواقص: متعهد قابل محاسبه از تاربخ

تکمیل قرارداد که در بند 1 ماده 35 شرایط

13- بقیه ها: در برگیرنده محاسبات و معلومات ارائه

شده و تأیید شده توسط مدیر پروژه به منظور اجرای

14- ادا: طرف قرارداد مشخص شده در شرایط

15- تخریبات: مابقی آلات و وسایط بقیه که جهت اجرای

16- قیمت ابتدایی قرارداد: قیمت قرارداد که در نامه

قبولی آفر درج می باشد.

17- تاربخ تکمیلی تکمیل: تاربخ تکمیلی که قرارداد

این ساختاری را تکمیل می نماید. تاربخ تکمیلی

این شرایط مندرج می باشد. تکمیل

تاریخ صرفاً با دستور مدیریت متعهد یا تصدیق

تاریخ صرفاً با دستور مدیریت متعهد یا تصدیق

تاریخ صرفاً با دستور مدیریت متعهد یا تصدیق

تاریخ صرفاً با دستور مدیریت متعهد یا تصدیق

تاریخ صرفاً با دستور مدیریت متعهد یا تصدیق

تاریخ صرفاً با دستور مدیریت متعهد یا تصدیق

تاریخ صرفاً با دستور مدیریت متعهد یا تصدیق

تاریخ صرفاً با دستور مدیریت متعهد یا تصدیق

تاریخ صرفاً با دستور مدیریت متعهد یا تصدیق

تاریخ صرفاً با دستور مدیریت متعهد یا تصدیق

تاریخ صرفاً با دستور مدیریت متعهد یا تصدیق

تاریخ صرفاً با دستور مدیریت متعهد یا تصدیق

تاریخ صرفاً با دستور مدیریت متعهد یا تصدیق

تاریخ صرفاً با دستور مدیریت متعهد یا تصدیق

تاریخ صرفاً با دستور مدیریت متعهد یا تصدیق

تاریخ صرفاً با دستور مدیریت متعهد یا تصدیق

تاریخ صرفاً با دستور مدیریت متعهد یا تصدیق

تاریخ صرفاً با دستور مدیریت متعهد یا تصدیق

تاریخ صرفاً با دستور مدیریت متعهد یا تصدیق

تاریخ صرفاً با دستور مدیریت متعهد یا تصدیق

تاریخ صرفاً با دستور مدیریت متعهد یا تصدیق

تاریخ صرفاً با دستور مدیریت متعهد یا تصدیق

تاریخ صرفاً با دستور مدیریت متعهد یا تصدیق



Handwritten signature in blue ink.

7.1	<p>اعطای مورد در کتیا را اداره ای در صورتیکه قبلاً در واکغاری و ادعای در صورتیکه قبلاً در واکغاری و ادعای در صورتیکه قبلاً در واکغاری و ادعای</p>
6.1	<p>در صورتیکه قبلاً در صورت کلیتاً و هرگونه انجام می نماید.</p>
5.1	<p>مسئولیت ها به قریب با مسئولیت ها به قریب با مسئولیت ها به قریب با</p>
4.1	<p>در صورتیکه قبلاً در صورت کلیتاً و هرگونه انجام می نماید.</p>
3.1	<p>در صورتیکه قبلاً در صورت کلیتاً و هرگونه انجام می نماید.</p>
2.3	<p>در صورتیکه قبلاً در صورت کلیتاً و هرگونه انجام می نماید.</p>
2.2	<p>در صورتیکه قبلاً در صورت کلیتاً و هرگونه انجام می نماید.</p>





<p>13.5 طرح فیزیکی مطابق با طرح معماری بیمارستان.</p>	
<p>13.4 هرگونه تغییر در شرایط بیمارستان تا قبل از صدور مجوز پروانه</p>	
<p>13.3 در صورت عدم ارائه طرح معماری بیمارستان و تصدیق نامه توسط</p>	
<p>13.2 قبل از اجرای آغاز کار جهت</p>	
<p>13.1 قبل از اجرای مکتب است</p>	<p>ماده 13-13</p>
<p>12.1 خطرات مکتب شخصی، مری، و زیان یا خسارت به بیمارستان، مواد</p>	<p>ماده 12-12</p>
<p>11.2 خطرات زیان یا خسارت به بیمارستان، تصدیق نامه، تصدیق نامه</p>	
<p>خطرات زیان یا خسارت به بیمارستان، تصدیق نامه، تصدیق نامه</p>	

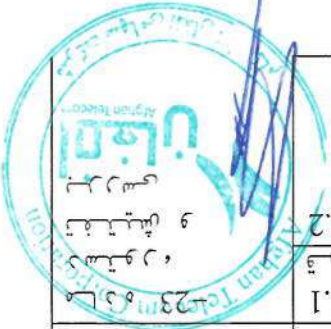

ماده 14- کلیدی تحقیقی ساحه	14.1 قرائدهای در ترتیب آفر به کلیدی بررسی ساحه سلسله مسئولان و در دسترس و وظایف هرایط ساحه سلسله مسئولان و سایر مسئولان که در دسترس و وظایف مورد بررسی در هر صورت شرایط قرائدهای
ماده 15- مورد بررسی در هر صورت شرایط قرائدهای	15.1 مدیر پروژه به مورد بررسی در هر صورت شرایط قرائدهای توسیحات ارائه می نمایند.
ماده 16- قراودهی	16.1 قرائدهای امور ساحه سلسله مسئولان در هر صورت شرایط قرائدهای مورد بررسی در هر صورت شرایط قرائدهای
ماده 17- مورد بررسی در هر صورت شرایط قرائدهای	17.1 قرائدهای کار امور ساحه سلسله مسئولان در هر صورت شرایط قرائدهای مورد بررسی در هر صورت شرایط قرائدهای
ماده 18- مورد بررسی در هر صورت شرایط قرائدهای	18.1 قرائدهای مشخصات تحقیقی و توسعه ها را که نشان دهنده مورد بررسی در هر صورت شرایط قرائدهای
ماده 19- مورد بررسی در هر صورت شرایط قرائدهای	19.1 قرائدهای مسئول اتمی ساحه سلسله مسئولان در هر صورت شرایط قرائدهای مورد بررسی در هر صورت شرایط قرائدهای
ماده 20- مورد بررسی در هر صورت شرایط قرائدهای	20.1 هر شی یا چیزی یا با آنکه که صورت تصدیق در ساحه مورد بررسی در هر صورت شرایط قرائدهای
ماده 21- مورد بررسی در هر صورت شرایط قرائدهای	21.1 قرائدهای در اختیار قراودهی قراودهی در هر صورت شرایط قرائدهای مورد بررسی در هر صورت شرایط قرائدهای
ماده 22- مورد بررسی در هر صورت شرایط قرائدهای	22.1 قرائدهای در اختیار قراودهی قراودهی در هر صورت شرایط قرائدهای مورد بررسی در هر صورت شرایط قرائدهای
ماده 23- مورد بررسی در هر صورت شرایط قرائدهای	23.1 قرائدهای در اختیار قراودهی قراودهی در هر صورت شرایط قرائدهای مورد بررسی در هر صورت شرایط قرائدهای
ماده 23.2- مورد بررسی در هر صورت شرایط قرائدهای	23.2 قرائدهای در اختیار قراودهی قراودهی در هر صورت شرایط قرائدهای مورد بررسی در هر صورت شرایط قرائدهای



در مورخه 27/10/1395 کار تکمیل کار امور سازمان در مورخه 27/10/1395...
کار تکمیل کار امور سازمان در مورخه 27/10/1395...
کار تکمیل کار امور سازمان در مورخه 27/10/1395...

26.2 متر پروژه در جریان 21 روز از درجاست تکمیل نمید، متمم و اندازه کمترین را با در نظر داشت اوقات و اقسامات قابل اجرا با اختلاف یا ارائه معلومات متفاوتی، انجام می شود. در صورت عدم ارائه موفق از جانب سازمان در مورخه 27/10/1395...
کار تکمیل کار امور سازمان در مورخه 27/10/1395...
کار تکمیل کار امور سازمان در مورخه 27/10/1395...

26-26
ماده
تکمیل
تکمیل
تکمیل

26.1 متر پروژه در صورت وقوع حادثه قابل اجرا با دستور...
کار تکمیل کار امور سازمان در مورخه 27/10/1395...
کار تکمیل کار امور سازمان در مورخه 27/10/1395...

25.4 تا تکمیل کار می پروژه...
کار تکمیل کار امور سازمان در مورخه 27/10/1395...
کار تکمیل کار امور سازمان در مورخه 27/10/1395...

25.3 متر پروژه در مورخه 27/10/1395...
کار تکمیل کار امور سازمان در مورخه 27/10/1395...
کار تکمیل کار امور سازمان در مورخه 27/10/1395...

25.2 کار تکمیل کار امور سازمان...
کار تکمیل کار امور سازمان در مورخه 27/10/1395...
کار تکمیل کار امور سازمان در مورخه 27/10/1395...

25.1 کار تکمیل کار امور سازمان...
کار تکمیل کار امور سازمان در مورخه 27/10/1395...
کار تکمیل کار امور سازمان در مورخه 27/10/1395...

24.2 متر تکمیل کار امور...
کار تکمیل کار امور سازمان در مورخه 27/10/1395...
کار تکمیل کار امور سازمان در مورخه 27/10/1395...

24.1 متر تکمیل کار امور...
کار تکمیل کار امور سازمان در مورخه 27/10/1395...
کار تکمیل کار امور سازمان در مورخه 27/10/1395...

23-24
ماده
مناظره

23-24 ماده...
کار تکمیل کار امور سازمان در مورخه 27/10/1395...
کار تکمیل کار امور سازمان در مورخه 27/10/1395...

24-24
ماده
مناظره

24-24 ماده...
کار تکمیل کار امور سازمان در مورخه 27/10/1395...
کار تکمیل کار امور سازمان در مورخه 27/10/1395...

24-24
ماده
مناظره

24-24 ماده...
کار تکمیل کار امور سازمان در مورخه 27/10/1395...
کار تکمیل کار امور سازمان در مورخه 27/10/1395...

24-24
ماده
مناظره

24-24 ماده...
کار تکمیل کار امور سازمان در مورخه 27/10/1395...
کار تکمیل کار امور سازمان در مورخه 27/10/1395...



ماده 34-3 تصحیح نواقص	در صورتیکه نواقص را در طول زمان مشخص شده اطلاعیه رفع نماید، در اطلاعیه رفع نواقص مدیر پروژه، رفع نماید.
ماده 33-3 تصحیح نواقص	در طول زمان مشخص شده اطلاعیه رفع نواقص مدیر پروژه را در اطلاعیه رفع نواقص اطلاع داده شده توسط مدیر پروژه را رفع نماید.
ماده 32-3 آرسایش	در صورت دستور مدیر پروژه جهت انجام آرسایش که در صورت تکمیل آن از آنجا بگذرد، و در صورت تکمیل آن از آنجا بگذرد، تکمیل نواقص را در اطلاعیه رفع نواقص اطلاع دهد.
ماده 31-3 تصحیح نواقص	در صورت دستور مدیر پروژه جهت انجام آرسایش که در صورت تکمیل آن از آنجا بگذرد، و در صورت تکمیل آن از آنجا بگذرد، تکمیل نواقص را در اطلاعیه رفع نواقص اطلاع دهد.
2. کنترل کیفیت	
ماده 30-3 مشاهده نمود	در صورت دستور مدیر پروژه جهت انجام آرسایش که در صورت تکمیل آن از آنجا بگذرد، و در صورت تکمیل آن از آنجا بگذرد، تکمیل نواقص را در اطلاعیه رفع نواقص اطلاع دهد.
ماده 29-3 جلسات مدیریت	در صورت دستور مدیر پروژه جهت انجام آرسایش که در صورت تکمیل آن از آنجا بگذرد، و در صورت تکمیل آن از آنجا بگذرد، تکمیل نواقص را در اطلاعیه رفع نواقص اطلاع دهد.
ماده 28-3 مشاهده نمود تأیید سفت‌افزار	در صورت دستور مدیر پروژه جهت انجام آرسایش که در صورت تکمیل آن از آنجا بگذرد، و در صورت تکمیل آن از آنجا بگذرد، تکمیل نواقص را در اطلاعیه رفع نواقص اطلاع دهد.
ماده 27-3 آرسایش	در صورت دستور مدیر پروژه جهت انجام آرسایش که در صورت تکمیل آن از آنجا بگذرد، و در صورت تکمیل آن از آنجا بگذرد، تکمیل نواقص را در اطلاعیه رفع نواقص اطلاع دهد.

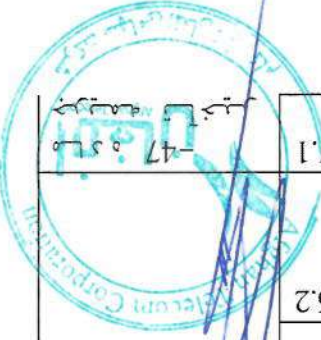

<p>47.1 جریمه تأخیر به روز مندرج شرایط خاص</p> <p>47- ماده جریمه تأخیر</p>	<p>در</p> <p>47.1 جریمه تأخیر به روز مندرج شرایط خاص</p>
<p>46.2 تأمینات، بعد از تکمیل کامل قرارداد از جانب</p>	<p>46.2 تأمینات، بعد از تکمیل کامل قرارداد از جانب</p> <p>قراردادی مسترد می گردد.</p> <p>مدور تصدیق نامه جهت قرارداد از جانب اداره به</p> <p>قراردادی یا جهت قرارداد مکتوب، وراثتی و رقع بواقعه و</p>
<p>46.1 اداره ای تمام کار، قسمتی از پول هر پرداخت را</p>	<p>46.1 اداره ای تمام کار، قسمتی از پول هر پرداخت را</p> <p>در صورت تمنا، هر چند که در زمان تمام شدن کار و</p> <p>پس از آن تا آنجا که نیاز باشد، بماند.</p>
<p>45.1 تعهدات مربوط به تأمین هزینه های تأمین</p>	<p>45.1 تعهدات مربوط به تأمین هزینه های تأمین</p> <p>قرارداد در صورت محال می باشد که در</p> <p>تکمیل قرارداد در تاریخ مندرج در قرارداد</p>
<p>44.1 در صورت که طرف قرارداد داخلی باشد پرداخت ها به</p>	<p>44.1 در صورت که طرف قرارداد داخلی باشد پرداخت ها به</p> <p>در صورت پرداخت بابت اجزای داخلی در</p> <p>قرارداد، مطابق با شرایط عمومی</p>
<p>43.1 مبدع پروژه قیمت قرارداد را</p>	<p>43.1 مبدع پروژه قیمت قرارداد را</p> <p>در صورت تغییر مالیات و سایر</p> <p>اموری که منجر به تغییرات در قیمت</p> <p>قرارداد می شود، با توافق طرفین</p>
<p>42.3 در صورت ورود خساره به منطقه</p>	<p>42.3 در صورت ورود خساره به منطقه</p> <p>اداره، به علت عدم</p> <p>مسئولیت طرف قرارداد و یا عدم</p> <p>مسئولیت اداره، مستحق خساره نمی</p>
<p>42.2 در صورت وقوع حادثه</p>	<p>42.2 در صورت وقوع حادثه</p> <p>موجب خساره که منجر به خساره</p> <p>در منطقه شود، مستحق خساره</p> <p>نمی باشد.</p>
<p>6- شرایط در سطح ملاحظه سازگار با</p>	<p>6- شرایط در سطح ملاحظه سازگار با</p> <p>شرایط عملی، ضمنی و غیره، در</p> <p>قرارداد به لحاظ شرایط عمومی،</p> <p>قراردادی و غیره، مطابق با</p> <p>قرارداد و سایر اسناد و مدارک</p> <p>مربوطه به قرارداد می باشد.</p> <p>7- مقرر می گردید که کلیه</p> <p>اقدامات لازم برای اخذ</p> <p>اجازه های لازم از مراجع</p> <p>مختص، بر عهده پیمانکار</p> <p>باشد.</p> <p>8- در صورت وقوع حادثه</p> <p>موجب خساره که منجر به خساره</p> <p>در منطقه شود، مستحق خساره</p> <p>نمی باشد.</p> <p>9- در صورت وقوع حادثه</p> <p>موجب خساره که منجر به خساره</p> <p>در منطقه شود، مستحق خساره</p> <p>نمی باشد.</p> <p>10- در صورت وقوع حادثه</p> <p>موجب خساره که منجر به خساره</p> <p>در منطقه شود، مستحق خساره</p> <p>نمی باشد.</p> <p>11- در صورت وقوع حادثه</p> <p>موجب خساره که منجر به خساره</p> <p>در منطقه شود، مستحق خساره</p> <p>نمی باشد.</p>



<p>56.2 در صورت عدم ارائه نقشه ها و با رهنمود های عملیاتی</p>	<p>باقی مانده به پرداخت برداری پرداخت نمیشود. از پرداخت های مدیر پروژه و سایر مدیران این شرکت در صورت عدم ارائه نقشه ها و با رهنمود های عملیاتی</p>
<p>56.1 در صورت لزوم، پرداخت را در تاریخ عملیاتی و ارائه می نماید.</p>	<p>56.1 در صورت لزوم، پرداخت را در تاریخ عملیاتی و ارائه می نماید.</p>
<p>55.1 در صورت لزوم، پرداخت را در تاریخ عملیاتی و ارائه می نماید.</p>	<p>55.1 در صورت لزوم، پرداخت را در تاریخ عملیاتی و ارائه می نماید.</p>
<p>54.1 در صورت لزوم، پرداخت را در تاریخ عملیاتی و ارائه می نماید.</p>	<p>54.1 در صورت لزوم، پرداخت را در تاریخ عملیاتی و ارائه می نماید.</p>
<p>53.1 در صورت لزوم، پرداخت را در تاریخ عملیاتی و ارائه می نماید.</p>	<p>53.1 در صورت لزوم، پرداخت را در تاریخ عملیاتی و ارائه می نماید.</p>
<p>2. اجتناب از پرداخت</p>	
<p>52.1 در صورت لزوم، پرداخت را در تاریخ عملیاتی و ارائه می نماید.</p>	<p>52.1 در صورت لزوم، پرداخت را در تاریخ عملیاتی و ارائه می نماید.</p>
<p>51.2 در صورت لزوم، پرداخت را در تاریخ عملیاتی و ارائه می نماید.</p>	<p>51.2 در صورت لزوم، پرداخت را در تاریخ عملیاتی و ارائه می نماید.</p>



[Handwritten signature]

<p>58.2 در صورتیکه کارمند قرارداد در اعمال های فساد کارانه، تقلبی، جناحی، اجباری، یا ایجاد موانع در جریان اجرای قرارداد دخیل باشد، مطابق بند 1 ماده 9 شرايط عمومی قرارداد، اجرا میگردد.</p>	
<p>58.1 در صورتیکه اداره تشخیص دهد که قرارداد در اعمال های فساد کارانه، تقلبی، جناحی، اجباری، یا ایجاد موانع در پروژه قرارداد یا در اجرای قرارداد دخیل باشد، اداره بعد از صدور اطلاعیه (14) روزه به قرارداد، قرارداد را فسخ و قرارداد را از ساحت اجرای و بند 5 ماده 59 قابل تطبیق می باشد.</p>	
<p>57.4 در صورت فسخ قرارداد، کارهای انجام شده مطابق صورتجلسه و بعد از حصول اطمینان اینکه ساحت قرارداد منقضی شده است، اسناد و اسرار و اسرار مربوطه را به کارفرما تحویل داده می شود.</p>	
<p>57.3 علیرهم موارد فوق، اداره می تواند قرارداد را بصورت یکجانبه فسخ نماید.</p>	
<p>57.2 در صورتی که قرارداد شامل موارد ذیل بوده اما محدود به آنها نمی باشد:</p> <p>1- قرارداد کار امور ساختمان را به مدت (28) روز پس از اعلام کارفرما در صورتی که کارفرما در توقيف کار مورد ساختمان در توقيف کار از جانب کارفرما توقيف کرده باشد و توقيف کارفرما در توقيف کار مورد ساختمان در توقيف کار از جانب کارفرما توقيف کرده باشد؛</p> <p>2- مدیر پروژه دستور تاخیر امور ساختمان را داده و در مدت (28) روز انصراف از این دستور صورت نگرفته باشد؛</p> <p>3- در صورت افلاس و تصفیه قرارداد بدون حلال اجام و تخیرات ناشی از قرارداد؛</p> <p>4- با ارسال اطلاعیه توسط مدیر پروژه به قرارداد منتهی بشود و قرارداد منتهی بشود؛</p> <p>5- قرارداد منتهی بشود؛</p> <p>6- در صورتیکه مقدار تخیر تاخیر وضع شده بالغ بر 10 درصد قیمت مجموعی قرارداد گردد.</p>	
<p>57.1 قرارداد در اثر تخلفی که در قرارداد ذکر شده تسهلات مندرج آن فسخ میگردد.</p>	

57- ماده فسخ قرارداد



قرارداد عمومی شرایط شماره 1	تاریخ آغاز کار امور اجتماعی / بعد از صدور مکتوب اجازه
قرارداد عمومی شرایط شماره 1	کنندگان، پیمانکاران و کتیبه‌های اجرایی در این کارها و سازه‌ها و خدمات صورت گرفته و تکمیل شده است.
قرارداد عمومی شرایط شماره 1	مدیر پروژه: معالمت مدیریت و نظارت پروژه را بر عهده دارد و این معالمت و نظارت بر پروژه را بر عهده دارد و این معالمت مدیریت و نظارت پروژه را بر عهده دارد.
قرارداد عمومی شرایط شماره 1	نوع قرارداد: استمعا / قیمت فی واحد تاریخ تکمیل برای کار تمام نامی کنندگان و پیمانکاران به مدت یک سال بعد از صدور مکتوب اجازه برای هر یک می باشد.
قرارداد عمومی شرایط شماره 1	اداره / شرکت مجاری افغان تیلی کام - ریاست عمومی شرکت های اماری (میتاشد) پروژه: پروژه کنکرتی، پیمانکاران و کتیبه‌های اجرایی در این مورد مختلف شهر کابل طی تطبیق شرکت - FTTB - جهت راه اندازی در این مورد فروخت شرکت مجاری افغان تیلی کام
قرارداد عمومی شرایط شماره 1	متعدد رفع بواقعی جزئی که بعد از تکمیل کار در سازه بوجود نیاید (10 روز) بوده اما در مجموع رفع بواقعی به مدت شش ماه می باشد.
الف: مسائل عمومی	
قرارداد عمومی شرایط شماره 1	تعدیلات و مسائل مواد شرایط عمومی قرارداد

قسمت پنجم شرایط قرارداد



[Handwritten signature]

بند 1 ماده 8 شرایط عمومی قرارداد	{تست تطبیق تطبیق} قابل جدول فعالیت های قرارداد دیگر متناهی.
بند 1 ماده 3 شرایط عمومی قرارداد	{مستندات} قابل قانونی این قرارداد متناهی.
بند 9 ماده 2 ماده 3 شرایط عمومی قرارداد	استناد ذیل شامل قرارداد می باشند. 1. موافقتنامه قرارداد 2. نامه فنی اولی نفر 3. نفر اولی قرارداد 4. شرایط خاص قرارداد 5. شرایط عمومی قرارداد 6. نقشه ها 7. بل احجام کاری
بند 2 ماده 2 شرایط عمومی قرارداد	تکمیل قسمت و ان {قابل تطبیق تست} متناهی. تکمیل کار در 17 روز پس از 1 ماده 1 بند
بند 29 ماده 1 شرایط عمومی قرارداد	مشخصات و احجام کاری و مشخصات کارهای ضمیمه شده در پیوسته است کنسولاری و پیمانگی و کتبی اندازی



[Handwritten signature]

بند 1 ماده 15 شرایط عمومی قرارداد	قابل تطبیق نیست																				
بند 1 ماده 14 شرایط عمومی قرارداد	گزارشات بررسی سازه {قابل تطبیق نیست} مینماید.																				
بند 1 ماده 13 شرایط عمومی قرارداد	<p>منابع حد اقل تیمه و منابع قابل حذف در صورتی که حذف آن موجب کاهش قیمت و یا افزایش ریسک شود:</p> <ol style="list-style-type: none"> 1- برای امور ساختمانی، تأسیسات، و مواد خام {منابع به حذف} می باشد. 2- برای زینان یا حساره به تخمینات {منابع به حذف} می باشد. 3- برای زینان یا حساره به ملکه مرتبط به قرارداد اما به استثنای امور ساختمانی، تأسیسات، مواد خام و تجهیزات {منابع به حذف} می باشد. 4- برای حساره به کارمندان: <p>{منابع به حذف} درج در قرارداد (1) کارمندان {منابع به حذف} درج در قرارداد (2) افراد دیگر مینماید.</p>																				
بند 1 ماده 9 شرایط عمومی قرارداد	<p>جانب از آن در ۲۵ درصد از هزینه های پروژه بر عهده پیمانکار خواهد بود. هزینه های مشاوره، پیمانکار، مصالح، ابزارآلات، ماشین آلات، وسایل و سایر هزینه ها و غیره بر عهده پیمانکار خواهد بود. هزینه های مشاوره، پیمانکار، مصالح، ابزارآلات، وسایل و سایر هزینه ها و غیره بر عهده پیمانکار خواهد بود. هزینه های مشاوره، پیمانکار، مصالح، ابزارآلات، وسایل و سایر هزینه ها و غیره بر عهده پیمانکار خواهد بود.</p> <table border="1" data-bbox="351 1612 1356 1926"> <tr> <td>مشارکت</td> <td>درجه تحصیلی</td> <td>کارمند کلیدی</td> <td>۲ نفر</td> <td>سوپروایزر</td> </tr> <tr> <td>حد اقل تجربه کاری</td> <td>حد اقل تجربه کاری</td> <td>حد اقل تجربه کاری</td> <td>۱۲ نفر</td> <td>۱۲ نفر</td> </tr> <tr> <td>حد اقل سال تجربه</td> <td>حد اقل سال تجربه</td> <td>حد اقل سال تجربه</td> <td>۱۲ سال</td> <td>۱۲ سال</td> </tr> <tr> <td>حد اقل سال تجربه</td> <td>حد اقل سال تجربه</td> <td>حد اقل سال تجربه</td> <td>۱۲ سال</td> <td>۱۲ سال</td> </tr> </table> <p>و ضروری مینماید:</p>	مشارکت	درجه تحصیلی	کارمند کلیدی	۲ نفر	سوپروایزر	حد اقل تجربه کاری	حد اقل تجربه کاری	حد اقل تجربه کاری	۱۲ نفر	۱۲ نفر	حد اقل سال تجربه	حد اقل سال تجربه	حد اقل سال تجربه	۱۲ سال	۱۲ سال	حد اقل سال تجربه	حد اقل سال تجربه	حد اقل سال تجربه	۱۲ سال	۱۲ سال
مشارکت	درجه تحصیلی	کارمند کلیدی	۲ نفر	سوپروایزر																	
حد اقل تجربه کاری	حد اقل تجربه کاری	حد اقل تجربه کاری	۱۲ نفر	۱۲ نفر																	
حد اقل سال تجربه	حد اقل سال تجربه	حد اقل سال تجربه	۱۲ سال	۱۲ سال																	
حد اقل سال تجربه	حد اقل سال تجربه	حد اقل سال تجربه	۱۲ سال	۱۲ سال																	



[Handwritten signature in blue ink]

<p>1 بند ماده 59 شرايط عمومي قراړداده</p>	<p>قېمدي قابل تطبیق په ارزش کار به اړیکه کار به اړیکه جهت تکمیل کار امور په پتانګر مشارک اجاقې به اړیکه جهت تکمیل کار امور • پانډه مېنډه 10 اجتماع اجتماع</p>
---	---



مشخصات تجرکي (TOR) پروژه به شکل جدول جداگانه
مستقیمه شرطنامه مینا شته .

دیزاین و نقشه و نقشه : قسمت هفتم



سام ششم با صلاحیت و سابقه کاری : امضاء

قیمت حد اول			قیمت حد اکثر		
ردیف	شرح خدمات	واحد	مقدار	قیمت	واحد
1	کنترل و پیگیری خدمات ساختمانی مطابق 2 متر مربعی عادی 8.1 رهنمود شماره 8.1	متر	500	3000	
2	ساخته و پیگیری، کنترل و پیگیری خدمات ساختمانی نیمه سازه و سازه روتی کنترلی از 0.8 الی 1.6 متر مربعی مطابق رهنمود شماره 8.2	متر	500	2000	
3	یکه سازه نیمه سازه ساختمانی و سازه روتی کنترلی، کنترل و پیگیری خدمات ساختمانی از 0.8 الی 1.6 متر مربعی مطابق رهنمود شماره 8.3	متر	1000	4000	
4	متر مربع مطابق رهنمود شماره 8.4	متر	35,000	50000	
5	کنترل و پیگیری، کنترل و پیگیری خدمات ساختمانی سازه و سازه روتی کنترلی از 1.2 متر مربعی عادی 8.5	متر	500	3000	
6	کنترل و پیگیری خدمات ساختمانی مطابق 8.6 رهنمود شماره 8.6	متر	2000	10000	
7	کنترل و پیگیری خدمات ساختمانی مطابق 8.7 رهنمود شماره 8.7	متر	250	600	
8	کنترل و پیگیری خدمات ساختمانی مطابق 8.8 رهنمود شماره 8.8	متر	25	60	
9	کنترل و پیگیری خدمات ساختمانی مطابق رهنمود شماره 8.9	متر	100	200	
10	کنترل و پیگیری خدمات ساختمانی مطابق رهنمود شماره 8.10	متر	50	200	
11	کنترل و پیگیری خدمات ساختمانی مطابق 8.11 رهنمود شماره 8.11	متر	40	100	
شماره	تأییدات	واحد	مقدار	قیمت	واحد

بنا احجام کاری برای ناحیه های (سوم، پنجم، ششم و هفتم) شهر کابل

اول اوت ۱۳۸۳

بنا احجام کاری برای ناحیه های

۱۸ سام کابل احجام بنا قسمت هشتم



پاښتونستان
 وزارت
 وظيفه:
 پام شخصي پام

قيمت حد اقل		قيمت حد اكثر					
قيمت مجموعي	قيمت مجموعي حد اقل	واحد	قيمت لقي واحد	مقدار حد اعظم	مقدار حد اقل	واحد	تفصيلات
		متر	3000	500	متر	2 متر	كندكاري، كښل و پاتې اندازي ساحات عادي عادي 2 متر 8.1 شميره مطابق رهنمود
		متر	13000	2000	متر	1.6 متر	توچ اول مطابق رهنمود 8.2 شميره ساحات كندكاري، پاتې و كښل اندازي ساحات نيمه سخته و روپي كندكاري، پاتې و كښل اندازي ساحات نيمه سخته 6.1 الي 0.8 ان جامه پاتېدو ان 8 و پاتې ها و پاتې ها و پاتې ها 8.3 شميره مطابق رهنمود
		متر	60000	30,000	متر	2 متر	مطابق رهنمود 8.4 شميره پورنيكي، پاتې و كښل اندازي عادي 2 متر
		متر	3000	500	متر	1.2 متر	مطابق رهنمود 8.5 شميره 1.2 متر كښل، پاتې و كښل اندازي ساحات سخته و كوهلار عادي كندكاري، پاتې و كښل اندازي ساحات سخته و كوهلار عادي
		متر	12000	5000	متر	8.6 متر	مطابق رهنمود 8.6 شميره 8.6 متر كښل، پاتې و كښل اندازي ساحات سخته و كوهلار عادي كندكاري، پاتې و كښل اندازي ساحات سخته و كوهلار عادي
		متر	550	250	متر	8.7 متر	مطابق رهنمود 8.7 شميره 8.7 متر كښل، پاتې و كښل اندازي ساحات سخته و كوهلار عادي كندكاري، پاتې و كښل اندازي ساحات سخته و كوهلار عادي
		متر	35	20	متر	8.8 متر	مطابق رهنمود 8.8 شميره 8.8 متر كښل، پاتې و كښل اندازي ساحات سخته و كوهلار عادي كندكاري، پاتې و كښل اندازي ساحات سخته و كوهلار عادي
		متر	125	100	متر	8.9 متر	مطابق رهنمود 8.9 شميره 8.9 متر كښل، پاتې و كښل اندازي ساحات سخته و كوهلار عادي كندكاري، پاتې و كښل اندازي ساحات سخته و كوهلار عادي
		متر	125	80	متر	8.10 متر	مطابق رهنمود 8.10 شميره 8.10 متر كښل، پاتې و كښل اندازي ساحات سخته و كوهلار عادي كندكاري، پاتې و كښل اندازي ساحات سخته و كوهلار عادي
		متر	400	100	متر	8.11 متر	مطابق رهنمود 8.11 شميره 8.11 متر كښل، پاتې و كښل اندازي ساحات سخته و كوهلار عادي كندكاري، پاتې و كښل اندازي ساحات سخته و كوهلار عادي

پل احكام كارى پراى ناحيه هاى (خوارم و هشتاد) شهر كابل

لوت نوم



باسم شخص با صلاحیت
وظیفه: امضا
یا ریج

قیمت حد اکثر		قیمت حد اقل							
11	بصبت پایه های FAT مطابق رهنمود 8.11	بابت	10	50					
10	اعمال هندسول سالن کویک کانتراکتی مطابق رهنمود 8.10	بابت	100	200					
9	اعمال هندسول سالن کلاب کانتراکتی مطابق رهنمود 8.9	بابت	150	200					
8	کاندکتری و نصب دستگاه FDH مطابق رهنمود 8.8	بابت	30	60					
7	تجهه و نصب پایه های FAT مطابق رهنمود 8.7	بابت	400	800					
6	تعمیر کابل هوایی در پایه ها مطابق رهنمود 8.6	متر	500	2000					
5	کاندکتری، پایه و کابل اندازی ساحات سخته و کی هزار عمق 1.2 متر مطابق رهنمود 8.5	متر	500	2000					
4	پورینگ، پایه و کابل اندازی عمق 2 متر مطابق رهنمود 8.4	متر	30,000	50000					
3	روشن کاندکتری، پایه و کابل اندازی ساحات نیمه سخته ایکه عمق 1.6 الی 0.8 متر باشد رو های آن حتماً باشد از 0.8 الی 1.6 متر عمق 8.3	متر	3000	9000					
2	ساحه کاندکتری، پایه و کابل اندازی عمق 1.6 الی 0.8 متر اول مطابق رهنمود 8.2	متر	4000	14000					
1	کاندکتری، پایه و کابل اندازی ساحات عمق 2 متر مطابق رهنمود 8.1	متر	500	2000					
شماره	توضیحات	واحد	مقدار حد اقل	مقدار حد اعظم	قیمت قبی واحد	قیمت مجزای حد اقل	قیمت مجزای حد اعظم	قیمت مجزای حد اقل	قیمت مجزای حد اعظم
بازرسی کامل برای تهیه های (بازرسی) و پذیرش و تایید (بازرسی) (بازرسی) (بازرسی) (بازرسی) (بازرسی) (بازرسی) (بازرسی) (بازرسی) (بازرسی) (بازرسی)									
شماره									



یا ریح
 و طاقت : امضا
 نام شخص یا صلاحیت

قیمت حد اکثر		قیمت حد اقل							
11	نصب پایه های FAT مطابق رهنمود 8.11	پایه	30	70					
10	اصلاح هندسول سائیز کویچک کاتریکری مطابقی رهنمود 8.10 شامله 8.9	پایه	100	200					
9	اصلاح هندسول سائیز کاتریکری مطابقی رهنمود 8.9	پایه	100	200					
8	کاندکتری و نصب دستگاره FDH مطابق رهنمود 8.8	پایه	30	70					
7	تجهه و نصب پایه های FAT مطابق رهنمود 8.7	پایه	400	900					
6	تعمیر کتیله هوایی در پایه ها مطابق رهنمود 8.6	متر	2000	3000					
5	کاندکتری، پایه و کتیله اندازی ساحات سخره و کویچرا عصبی 1.2 متر مطابق رهنمود شامله 8.5	متر	500	2000					
4	بهرنگ، پایه و کتیله اندازی مطابق رهنمود 8.4 شامله 8.3	متر	25,000	45000					
3	روشن کاندکتری، پایه و کتیله اندازی ساحات نیمه سخره سخره ای که رو به پایه ها و پیاده رو های آن جامع باشد از 0.8 الی 1.6 متر مطابق رهنمود 8.2 شامله 8.1	متر	4000	15000					
2	اصلاح کاتریکری، کتیله و کتیله اندازی اول مطابق رهنمود 8.2 شامله 8.1	متر	2000	10000					
1	کاندکتری، کتیله و پایه اندازی ساحات عادی مطابق رهنمود 8.1	متر	3,000	5000					
شامله	تفصیلات	واحد	اقل حد مقدار	اعظم حد مقدار	قیمت قبی واحد	اقل قیمت مجموعی حد	اقل قیمت مجموعی حد	قیمت مجموعی حد	قیمت مجموعی حد
بل انجام کار می برای ناحیه (هلاله) شهر 5 ایل قیمت خیار									



کار مسؤلیت شرکت قیود ادا د مینا شته .
مخبره ان کار م کام شرکت مخبره افغان تیلی کام به ساحه
مخبره افغان تیلی کام مینا شته ، اما انتقال اجناس
شرکت متر هفت الی شش دوم نوع FAT (خستی) پایه فلزی
و خطر و HDPE ، پایه مسی ، کتل نوری ، کتل
پایه اجناس موره مینا دیل :
رهنمود برای د اولیا نیا :



عنوان

(قابل)

تضمین بانکی
تضمین آفر :
اظہار نامہ تضمین آفر
(عتر مشروط)
تضمین آفر
تضمین بانکی
مواظقت نامہ قرارداد

تضمین و قرارداد های ها - فورم نامہ - قسمت نامہ

ما
فورم
ما
فورم
تظنی نامہ
05/90
06/90
07/90
08/90
09/90
ما
فورم
ما
فورم
ما
فورم
ما
فورم



شماره: _____

امضا: _____

[Handwritten signature]

این تضمین بابت پرداخت هزینه 785 هزار ریال اعلام شده است.

در صورت بروز هرگونه مشکل یا تغییر در شرایط استفاده، لطفاً مراتب را به اطلاع ما برسانید.

- مضمون این قرارداد شامل موارد زیر است:
- 1- مدت اعتبار این قرارداد 28 (بیست و هشت) روز می باشد.
 - 2- هزینه های خدمات در طول مدت اعتبار این قرارداد بر عهده مشتری می باشد.
 - 3- در صورت بروز هرگونه مشکل یا تغییر در شرایط استفاده، لطفاً مراتب را به اطلاع ما برسانید.
 - 4- این قرارداد منوط به پرداخت مبلغ تعیین شده است.
 - 5- در صورت بروز هرگونه مشکل یا تغییر در شرایط استفاده، لطفاً مراتب را به اطلاع ما برسانید.

این قرارداد در دو نسخه تنظیم شده است.

- (1) تضمین با این قرارداد منتهی می شود.
- (2) این قرارداد منوط به پرداخت مبلغ تعیین شده است.
- (3) در صورت بروز هرگونه مشکل یا تغییر در شرایط استفاده، لطفاً مراتب را به اطلاع ما برسانید.
- (4) این قرارداد منوط به پرداخت مبلغ تعیین شده است.
- (5) در صورت بروز هرگونه مشکل یا تغییر در شرایط استفاده، لطفاً مراتب را به اطلاع ما برسانید.

این قرارداد در دو نسخه تنظیم شده است. هر نسخه دارای اعتبار می باشد. در صورت بروز هرگونه مشکل یا تغییر در شرایط استفاده، لطفاً مراتب را به اطلاع ما برسانید.

این قرارداد منوط به پرداخت مبلغ تعیین شده است.

این قرارداد منوط به پرداخت مبلغ تعیین شده است.

این قرارداد منوط به پرداخت مبلغ تعیین شده است.

05/چون سا اجتماع امور به

قابل تطبیق نمی باشد
تضمین آفر: تضمین بانکی



پاکستان کے لیے افغانستان کے انتخابات کے لیے اعلان کیا گیا ہے۔

مہر : {مہر کرور}

تاریخ : {روزی، ماہ و سال کرور}

{کرور} کے لیے درخواستیں جمع کروانے کی تاریخ : {کرور}

{کرور} کے لیے درخواستیں جمع کروانے کی تاریخ : {کرور}

اجرائی کے لیے درخواستیں جمع کروانے کی تاریخ : {کرور}۔
ان کے لیے درخواستیں جمع کروانے کی تاریخ : {کرور}۔
ان کے لیے درخواستیں جمع کروانے کی تاریخ : {کرور}۔

- 1- اعلان کے لیے درخواستیں جمع کروانے کی تاریخ : {کرور}
- 2- درخواستیں جمع کروانے کی تاریخ : {کرور}
- 3- درخواستیں جمع کروانے کی تاریخ : {کرور}
- 4- درخواستیں جمع کروانے کی تاریخ : {کرور}
- 5- درخواستیں جمع کروانے کی تاریخ : {کرور}

ان کے لیے درخواستیں جمع کروانے کی تاریخ : {کرور}۔
ان کے لیے درخواستیں جمع کروانے کی تاریخ : {کرور}۔
ان کے لیے درخواستیں جمع کروانے کی تاریخ : {کرور}۔

ان کے لیے درخواستیں جمع کروانے کی تاریخ : {کرور}۔
ان کے لیے درخواستیں جمع کروانے کی تاریخ : {کرور}۔
ان کے لیے درخواستیں جمع کروانے کی تاریخ : {کرور}۔

تاریخ : {کرور، ماہ و سال تسلیمی کرور}

کرور

{کرور} کے لیے درخواستیں جمع کروانے کی تاریخ : {کرور}

{AFTEL/1405/W-007/NCB}

{کرور} کے لیے درخواستیں جمع کروانے کی تاریخ : {کرور}

06/06 کو جمع کروانے کی تاریخ : {کرور}

افغان انتخاباتی کمیسیون کے لیے درخواستیں جمع کروانے کی تاریخ : {کرور}

Handwritten signatures and a green arrow pointing right.



امضا توسط نماینده با صلاحیت

تاریخ: ۱۵/۰۵/۹۵

امضا توسط نماینده با صلاحیت

تاریخ: ۱۵/۰۵/۹۵

{جایه پری کردی}

{جایه پری کردی}

{جایه پری کردی}

طرف های شاه که سبب تشکیل این موافقتنامه گردیده اند:

4.

1. املاجات و اصطلاحات شامل این موافقتنامه عین معنی را افاده می شوند و شائبه ای نیست که در این موافقتنامه تناقض مشاهده شود.
2. قرائت این موافقتنامه در مقابل و تکمیل و تکمیل را مطابق شرایط این موافقتنامه در مقابل انجام خواهد دادند و تکمیل و تکمیل را مطابق شرایط این موافقتنامه در مقابل انجام خواهد دادند.
3. اجرای این موافقتنامه در مقابل و تکمیل و تکمیل را مطابق شرایط این موافقتنامه در مقابل انجام خواهد دادند و تکمیل و تکمیل را مطابق شرایط این موافقتنامه در مقابل انجام خواهد دادند.

این موافقتنامه موافقت کرده است و در این مورد:

۱. این موافقتنامه در مقابل و تکمیل و تکمیل را مطابق شرایط این موافقتنامه در مقابل انجام خواهد دادند و تکمیل و تکمیل را مطابق شرایط این موافقتنامه در مقابل انجام خواهد دادند.

این موافقتنامه در مقابل و تکمیل و تکمیل را مطابق شرایط این موافقتنامه در مقابل انجام خواهد دادند و تکمیل و تکمیل را مطابق شرایط این موافقتنامه در مقابل انجام خواهد دادند.

فرم شماره 09/60 کوچکی

فرم موافقتنامه قرائت



تاریخ: 1405
 کابل - افغانستان
 محمدخان جان واک
 چارترم پورم، د پست پارسای تعمیر
 د افغان تیلی کام مجاری ایسی شرکت

Scope of work
 7 ناخته 6 و ناخته 5، ناخته 3، ناخته اول (ناخته اول) نختج Framework مشخصات
 11، نختج سوم (ناخته دوم) نختج اول، ناخته 4 و ناخته 8 نختج کابل، نختج دوم (ناخته 11،
 ناخته 13 و ناخته 15 نختج کابل). نختج چارترم (ناخته 17 نختج کابل)

//Framework

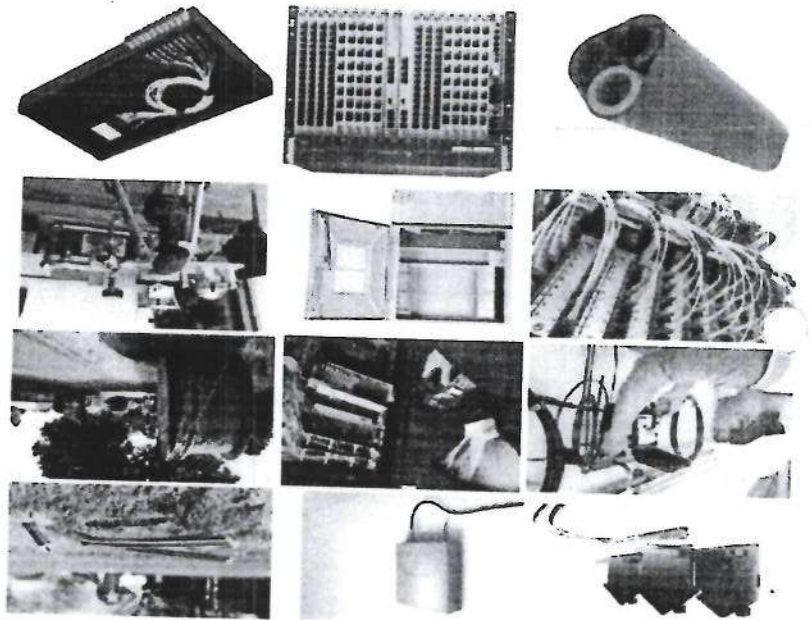

افغان
 Afghan Telecom Corporation

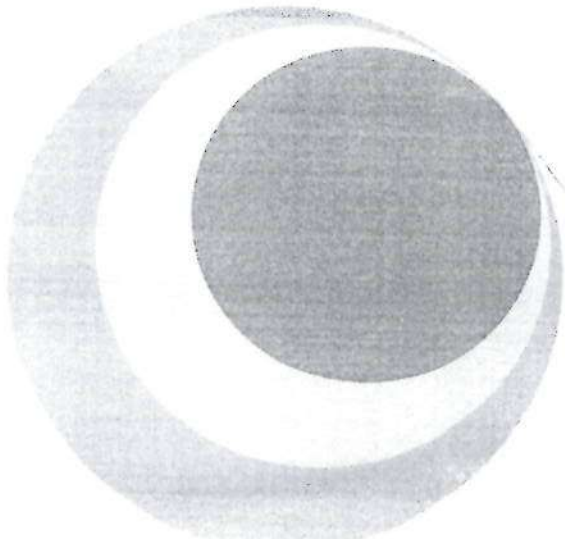
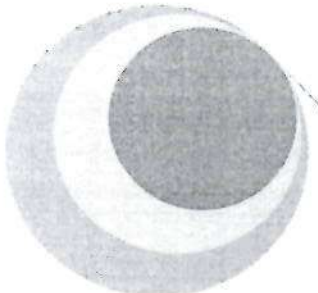



- خدمات محلی و بین‌المللی و خصوصاً به اسرغ و وقت بدون سکتگی ارزی میگردند؛
- ساده سازی پروسه خدمات؛
- رضایت و جلب مشتریان بیشتر؛

نور دیکل اراه میگردند.

Frame) هدف جهت تسهیل فرآیندهای جدید و بهبود کیفیت خدمات ارائه شده توسط شرکت افغان تله‌کام و افزایش رضایت مشتریان است. این سند به منظور تعیین اهداف و معیارها برای عملکرد این تیم در سال 2005 میلادی تدوین شده است. در ادامه، اهداف کلیدی، وظایف و شاخص‌های عملکردی (KPI) برای هر یک از بخش‌های تیم مشخص شده است. همچنین، سیستم پایش و ارزیابی عملکرد تیم نیز در این سند تعریف شده است.

هدف Framework:

هدف اصلی این سند، تعیین و اعلام اهداف و معیارهای عملکردی تیم برای سال 2005 میلادی است. این سند به منظور تعیین اهداف و معیارهای عملکردی تیم تدوین شده است. در ادامه، اهداف کلیدی، وظایف و شاخص‌های عملکردی (KPI) برای هر یک از بخش‌های تیم مشخص شده است. همچنین، سیستم پایش و ارزیابی عملکرد تیم نیز در این سند تعریف شده است.

(Framework) معیارهای عملکردی در صورت بروز مشکلات:

معیارهای عملکردی در صورت بروز مشکلات: در صورت بروز مشکلات، تیم موظف است تا در کوتاه‌ترین زمان ممکن، مشکل را برطرف سازد و گزارش اقدامات انجام شده را به مدیریت ارائه دهد. همچنین، تیم باید با سایر بخش‌های شرکت همکاری و هماهنگی کامل داشته باشد تا بتواند بهترین نتیجه را حاصل کند.



3. زمان و هزینه:

بسته به شرایط

2. پیمانکاری:

- نصب پائپ HDPE یا داکت های FTTH نیازمند تثبیت بیشتر، محافظت موضعی و رعایت دقیق پستی
- حفاری یا برابری های معمولی جای امکان پذیر نیست و نیاز به اسکورتور، خاک همرا، ابزار دقیق و ...
- حفاری یا برابری های معمولی سنگی یا تجهیزات مکانیکی ویژه دارند.

1. حفاری ترنج:

ساخت و بهره گیری از سازه های زیر زمینی و زیر آب و ...
 و ...
 سازه های زیر زمینی و ...

8.5 روش های حفاری، پائپ و کتیل اندازی سازه های زیر زمینی و ...

- در ...
 4-6inch ±20% قطر به خرد بورت بورت در اینصورت در ...
 در صورت نیاز از 5 پائپ HDPE ضرورت کورت در ...
 انتقال جای اجناسی از سازه و پاک نمودن سازه و آوردن آن به شکل اولی
- کتیل اندازی توسط ماشین کتیل بولینگ و کتیل راد؛
- اینده نشست نکند؛
- پرکاری مگما، آب کتری در هر 30 سانتی متر و ...
- قشری قشری قطر از 70 سانتی متر پرکاری؛
- قشری نمودن خاک درجه دوم بدون سنگریزه های کلان به ضخامت 50 سانتی متر؛
- بعد از نمودن پائپ HDPE (عریض شده) به ضخامت 20 سانتی متر؛
- دوباره نصب سنگ قشری ها و پرکردن آن به حالت اولی
- انداختن پائپ های HDPE بورت 1 الی 5
- پائپ اندازی مشکل معیاری؛
- قبل از اندازی پائپ از سازه های زیر زمینی ...
- پاک نمودن کف حفاری شده از سنگریزه های بزرگ تری؛
- بورت نمودن سازه های 4-6inch ±20% قطر به قطر بورت؛
- بورتی به عمق 200 سانتی متر (حفاری سازه های 200 سانتی متر عمق صورت گرفته)؛

8.4 روش های بورتینگ، پائپ و کتیل اندازی:

- انتقال جای اجناسی از سازه و پاک نمودن سازه و آوردن آن به شکل اولی؛
- دوباره کورت نمودن سازه های ...
- کتیل اندازی توسط ماشین کتیل بولینگ و کتیل راد؛
- پرکاری مگما، آب کتری در هر 30 سانتی متر و ...
- قشری قشری قطر از 40 سانتی متر پرکاری؛
- قشری نمودن خاک درجه دوم بدون سنگریزه های کلان به ضخامت 50 سانتی متر؛
- بعد از نمودن پائپ HDPE (عریض شده) به ضخامت 20 سانتی متر؛
- دوباره نصب سنگ قشری ها و پرکردن آن به حالت اولی
- انداختن پائپ های HDPE بورت 1 الی 5
- پائپ اندازی مشکل معیاری؛
- قبل از اندازی پائپ از سازه های زیر زمینی ...
- پاک نمودن کف حفاری شده از سنگریزه های بزرگ تری؛
- بورت نمودن سازه های 4-6inch ±20% قطر به قطر بورت؛
- بورتی به عمق 200 سانتی متر (حفاری سازه های 200 سانتی متر عمق صورت گرفته)؛



- این پایه ها 45 طول آن 3 متر و قطر آن 2 اینچ مطابق مشخصات میثابت ضرورت میثابت میثابت آن 3 متری باشد در
- جوار دیوار ها در 45 سانتی متری نصب میگردند؛
- برای نصب این پایه ها کانکریت سطل به اندازه 20 cm x 20 cm x 30 cm اندازه شود.
- مواد ساخته شده این پایه ها (Galvanized Steel) میثابت
- کلفت نمودن پایه ها در دیوار 45 سانتی متری 3 تا 4 کلفت نیز شود؛
- انتقال جای اضافی از ساحه و پاک نمودن ساحه و آوردن آن به شکل اولی؛

8.7 تهیه و نصب پایه های FAT اول نوع پایه های تهیه و نصب پایه های:

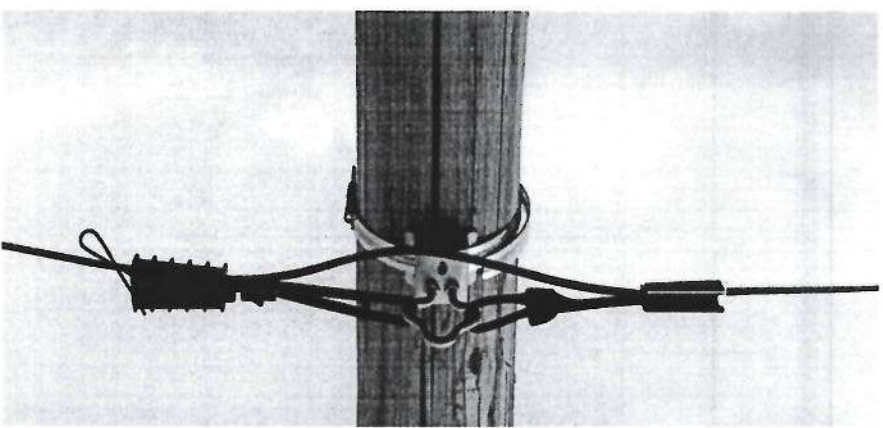

Drop Wire clamp

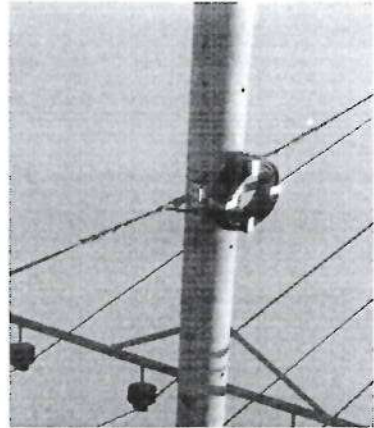

Cable storage Bracket

- 8.6 تمدید کابل هوایی :
- تمدید کابل هوایی به شکل استاندارد
 - تهیه و نصب (Cable storage bracket) در پایه های موجود و جدید جهت لُپ (Loop) دادن کابل هوایی
 - تهیه و نصب Clump جهت محکم کردن کابل فایبر نوری در پایه ها با استفاده از Clump های استاندارد
 - محکم کردن کابل هوایی فایبر نوری در پایه های برقی و پایه های جدید نصب گردیده
 - تهیه و نصب Drop Wire Clump جهت محکم کردن کابل هوایی فایبر نوری در تصویب پلین مشاهده
 - نصب پایه های در پهلوی پایه کابل هوایی برای نگهداری کابل در صورت نیاز باشد

○ عملیات در این نوع زمین ها نسبت به زمین های دیگر، نیازمند زمان و نیروی انسانی و هزینه بیشتری می باشد.

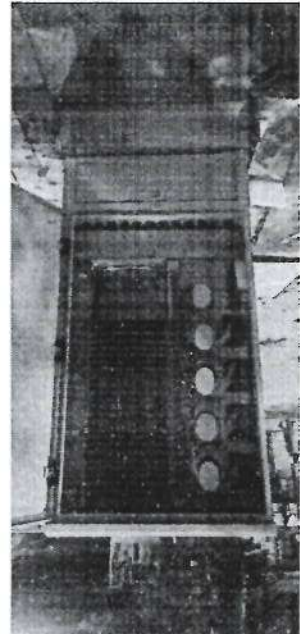

طوری عمودی و افقی باشد

- به 20cm/20cm یا 20cm/20cm) یا فاصله بین سنج بندی ها
- سنج بندی ها با فاصله 10 سانتی متر یا سنج 10 سانتی متر باشد
- یک قسمت خنک (کولر) باشد؛
- دو قسمت ریگ باشد؛
- یک قسمت سمنت؛

- مارک کانکریت 250:
- استفاده از مواد در هنگام زمستان
- مواد 45 در فوندیشن و محکم کردن FDH استفاده میگردند
- تهیه و نصب تهیه 16 سنج و پیچ در محکم کردن FDH
- انتقال جای اجناسی از ساحه و پاک نمودن ساحه و آوردن آن به شکل اولی؛
- برمه کاری منقول بخاطر وصل FDH به منقول در صورت نیاز اجرا گردد؛
- لایه های کانکریت نصب گردد.
- بخاطر نصب و محکم نمودن دستگاه HDH در کانکریت باید خار کواکس فایز تهیه و نصب بشود
- داخل جال و اطراف آن با کانکریت پر کاری شود
- سطح زمین 60 سانتی متر باشد
- باابعاد داخلی : طول آن 80 سانتی متر، عرض آن 60 سانتی متر، ارتفاع آن از سطح زمین 60 سانتی متر و عمق آن از

FDH نصب (سپیل کانکریت) برای:

ساحه 45 در آن دستگاه FDH نصب میگردند عمق کانکریتی آن 100 سانتی متر و عرض آن 80 سانتی متر باشد.

حجم کانکریتی برای FHD :

کانکریت و نصب FDH ها: 8.8

Galvanized Steel Pipe



- فاصلہ مابین چال ہا (سٹیج ہا) پائپ 15 سائز میٹر پائپ
- سٹیج ڈیوڑاں 12 ملی میٹر چٹ و سٹیج آن 16 ملی میٹر پائپ
- Full RCC ہندھول
- یک قسمت چٹل (کریٹس پائپ)؛
- دو قسمت ریٹک ماسٹ؛
- یک قسمت سمینٹ؛
- مارک ڈائریٹ 250؛
- طول میٹر 80
- عرض میٹر 80
- عمق میٹر 120
- اجراء نمونہ ہندھول یا انجمنہ داخلہ ذیل مطابق و مشخصات درج شدہ شکل ذیل:

کندہ کار پر ای اجراء ہندھول بہ اندازہ ذیل:
8.10 ہندھول مکمل ڈائریٹ سائز سائز کو چوکی:

- استفادہ از مواد زہدستان
- استفادہ از مواد و سائز پختہ ات 45 در سائز ہندھول استفادہ میگردد مکمل الا سائز تھب و نصب آن بدویش قو اداری میباشند
- تھب و نصب بر اکٹ و قوم نمونہ در سائز ہندھول
- مارک AFTBL؛
- تھب و نصب سر پویشی بہ قطر 70 سائز میٹر، چو دبی قیل دار بہ وزن 100 کلو گرام و چٹ راست دار ہمرا ی ماسٹر کائز
- تمام GPS point ہندھول ہا در جہ جدول؛
- تحدید پائپ (HDPB) از وسط دیوار ہندھول طبق نقشہ شملہ 4؛
- در جہ نقاط GPS ہندھول در جدول؛
- ہم سطح سائز در صورت نیاز با سطح زمین (در صورتیکہ پائپ و یا پائپ از سطح زمین قیل قو از سطح زمین پائپ؛
- سٹیج ہندھول ہم سطح زمین/ پائپ رو پائپ؛
- ڈائریٹ پائپ توسط ماسٹین مکس (Mix) شون؛
- ڈائریٹ دیوار، سطح و سٹیج ہندھول بہ ضخامت 15 سائز میٹر؛
- فاصلہ مابین چال ہا (سٹیج ہا) پائپ 15 سائز میٹر پائپ
- سٹیج ڈیوڑاں 12 ملی میٹر چٹ و سٹیج آن 16 ملی میٹر پائپ
- Full RCC ہندھول
- یک قسمت چٹل (کریٹس پائپ)؛
- دو قسمت ریٹک ماسٹ؛
- یک قسمت سمینٹ؛
- مارک ڈائریٹ 250؛
- طول میٹر 120
- عرض میٹر 120
- عمق میٹر 180
- اجراء نمونہ ہندھول یا انجمنہ داخلہ ذیل مطابق و مشخصات درج شدہ شکل ذیل:

کندہ کار پر ای اجراء ہندھول بہ اندازہ ذیل:
8.9 ہندھول مکمل ڈائریٹ سائز سائز ڈائریٹ:



12

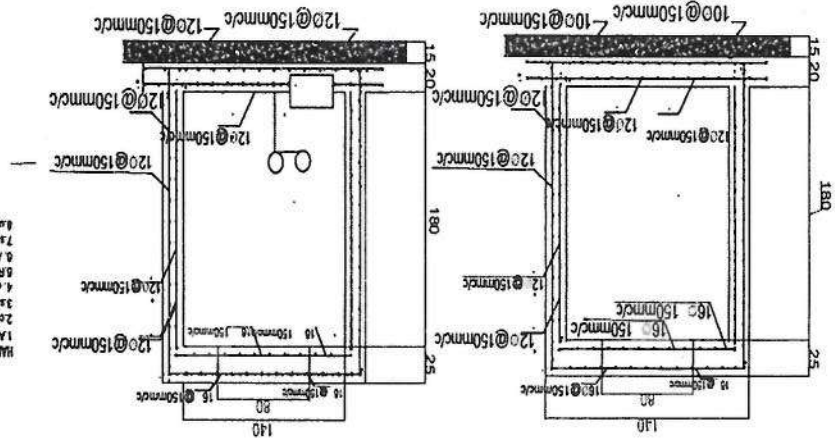
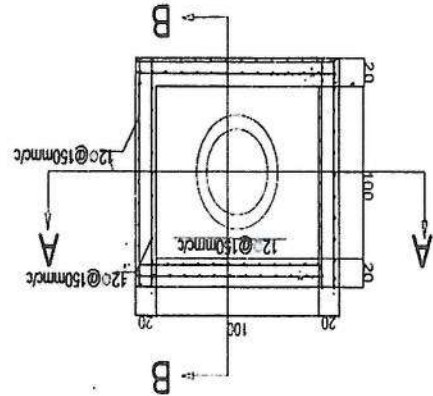
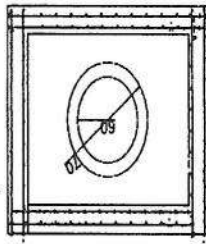

- 1 All Dimensions are in cm
- 2 concrete = M20 (28 days cylinder strength)
- 3 steel grade 001-420 (Mpa)
- 4 clear cover to reinforcement in wall shall be 25mm and 50 cc
- 5 Head figure dimension only
- 6 Angle of repose of this soil=32
- 7 standard unit weight 17kN/m³
- 8 unit weight of water= 9.81kN/m³

FTH HAND HOLE

- استفاده از مواد پر پیچ در هنگام زمستان
- مواد و سایر تجهیزات 45 در سالن استفاده اصول استفاده میگردند و نصب آن بصورت این جدول می باشد
- تهیه و نصب برکت و قوس نمودن بر پائین در هند هول
- AFTTEL
- تهیه و نصب و نصب سر پیوسته به قطر 70 سانتی متری ، چوبی قلی دار به وزن 70 کیلو گرام و چوب راست دار همرا ی مسطح کلید مارک
- تمام هند هول ها در ج جدول
- تمام هند هول ها در ج جدول
- تمام هند هول های صورت نیاز با سطح زمین (در صورتی که پائینتر و یا بالاتر از سطح زمین است)
- سقف هند هول هم سطح زمین/ پلانده رو باشد
- کالکریت باید توسط مانتین مکس (Mix) شود
- کالکریت دیوار ، سطح و سقف هند هول به ضخامت 15 سانتی متری



[Handwritten signature]

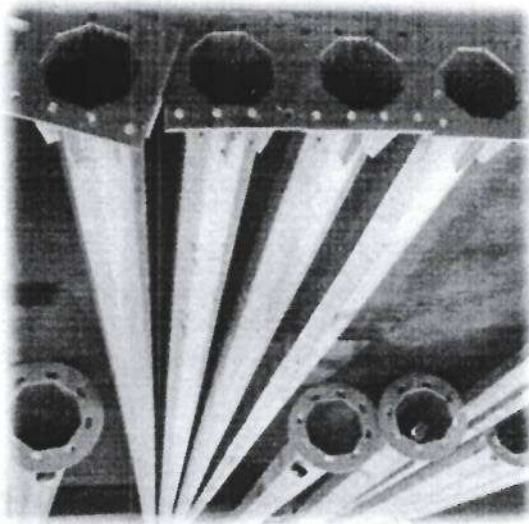
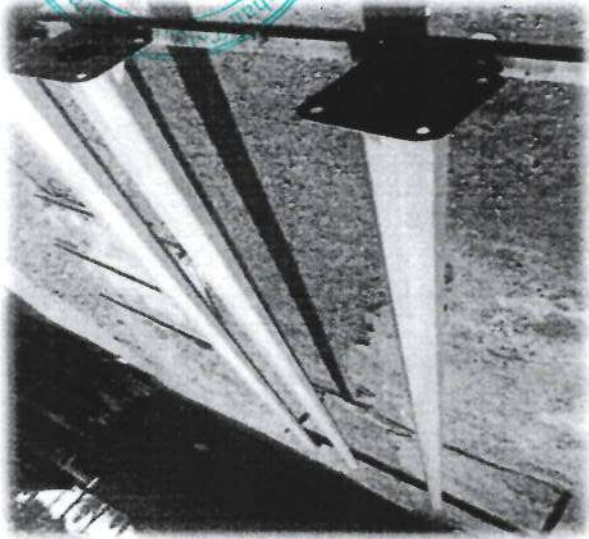

- یک قسمت خنک (کریس پادامی)؛
 - دو قسمت ریگ ماسه؛
 - یک قسمت سمبنت؛
 - مارک کانکریت 250:
 - عرض 45 سانتی متر؛
 - عمق 110 سانتی متر؛
 - کدن کاری برای نصب پایه؛
- میتواند دارای دانه بزرگ و غیره بدوین قر از دانه میانه باشد
- نصب نمودن پایه ها توسط شرکت های تخصصی؛
 - انتقال از یک ساحه به ساحه دیگر و غیره بدوین قر از دانه میانه باشد
 - نصب نمودن پایه ها توسط شرکت های تخصصی؛
 - انتقال از یک ساحه به ساحه دیگر و غیره بدوین قر از دانه میانه باشد
- تجهیز نمودن پایه ها توسط شرکت های تخصصی؛
- 8.11 نصب پایه های FAT:

